

No. 460637, white
No. 460638, green
No. 460639, pink

Ride-on Lamborghini Sián FKP 37



just play

DE - Gebrauchsanleitung
GB - Instruction
FR - Notice
IT - Istruzione
ES - Instrucción

CZ - Návod k použití
PL - Instrukcja użytkownika
NL - Gebruiksaanwijzing
SK - Návod na použitie



DE - Allgemeine Hinweise

JAMARA e.K. übernimmt keine Haftung für Schäden, die an dem Produkt selbst oder durch dieses entstehen, sofern diese auf falsche Bedienung oder Handhabungsfehler zurückzuführen sind. Der Kunde allein trägt die volle Verantwortung für die richtige Bedienung und Handhabung; dies umfasst insbesondere die Montage, den Ladevorgang, die Verwendung bis hin zur Wahl des Einsatzbereiches. Bitte beachten Sie hierzu die Bedienungs- und Gebrauchsanleitung, diese enthält wichtige Informationen und Warnhinweise.

GB - General information

JAMARA e.K. is not liable for any damage caused to the product itself or through this, provided this is due to improper operation or handling errors. The Customer alone bears the full responsibility for the proper use and handling, including without limitation, the assembly, the charging process, the use and choice of the operation area. Please refer to the operating and user instructions, it contains important information and warnings.

FR - Remarques générales

La société JAMARA e.K. n'est pas responsable de dommages, que ce soit au niveau du modèle ou causé par celui-ci, résultant d'une utilisation non appropriée. Seul le client est responsable concernant la mise en oeuvre et l'utilisation conforme du matériel; cela va de l'assemblage, en passant par la charge des accus et allant jusqu'au domaine d'utilisation. Pour cela, veuillez lire attentivement la notice d'assemblage et d'utilisation, celle-ci contient d'importantes informations ainsi que les consignes de sécurité.

IT - Informazioni generali

JAMARA e.K. non è responsabile per danni, sostenute al prodotto stesso o attraverso questo, dovuti ad una gestione non corretta del articolo. Solo il cliente si assume la piena responsabilità per la manutenzione e l'utilizzo corretto dello stesso; questo include il montaggio, la ricarica, l'utilizzo, fino alla scelta della aerea di applicazione. Si prega di notare e rispettare le istruzioni d'uso, questi contengono informazioni e avvertimenti molto importanti.

ES - Información general

JAMARA e.K. no se hace responsable de los daños causados al producto en sí o por medio de esto, a menos que esto se debe al mal funcionamiento o errores de manejo. El cliente solo tiene la responsabilidad completa para el uso y manejo adecuado, incluyendo, sin limitaciones, el montaje, el proceso de carga, el uso de hasta la elección de la zona de aplicación. Por favor, consulte las instrucciones de uso y funcionamiento, contiene información y avisos importantes.

CZ - Vyloučení odpovědnosti

Firma JAMARA e.K. nenesí žádnou odpovědnost za škody, které vzniknou na výrobku nebo jeho prostřednictvím, pokud tyto škody vzniknou nesprávnou obsluhou nebo nesprávným používáním výrobku. Odpovědnost za správnou obsluhu a správné používání výrobku nese výhradně zákazník. Toto se týká hlavně montáže, procesu nabíjení, používání až k výběru oblasti použití. Za tímto účelem se prosím seznámte s návodem na použití, který obsahuje důležité informace a upozornění. Ite uyarıları iğeren kullanim ve işletme kılavuzunu dikkatlice okuyunuz.

PL - Wykluczenie odpowiedzialności

Firma JAMARA e.K. nie ponosi żadnej odpowiedzialności za szkody powstałe na samym produkcie bądź za jego pośrednictwem jeżeli szkody te wynikają z nieprawidłowej obsługi bądź z niepoprawnego posługiwania się produktem. Wyłącznie klient ponosi całkowitą odpowiedzialność za poprawną obsługę i poprawne posługiwanie się produktem; obejmuje to w szczególności montaż, proces ładowania, użytkowanie aż po wybór obszaru zastosowania. Prosimy zapoznać się w tym celu z instrukcją obsługi i użytkowania, która zawiera ważne informacje oraz wskazówki ostrzegawcze.

NL - Uitsluiting van de aansprakelijkheid

De firma JAMARA e.K. is niet aansprakelijk voor schade ontstaan aan het product zelf of door gebruik ervan indien deze schade voortvloeit van onjuiste bediening of foutief gebruik van het product. De klant zelf is uitsluitend aansprakelijk voor de correcte bediening en juist gebruik van het product: het omvat met name de montage, het ladingproces, het gebruik en de keuze van het toepassingsgebied. Wij vragen gaarne kennis te nemen van de bedienings- en gebruiksaanwijzing die cruciale gegevens en waarschuwing omvat.

SK - Vylúčenie zodpovednosti

Firma JAMARA e.K. nenesie žiadnu zodpovednosť za škody, ktoré vzniknú na výrobku alebo jeho prostredníctvom, pokiaľ tieto škody vzniknú nesprávnou obsluhou alebo nesprávnym používaním výrobku. Zodpovednosť za správnú obsluhu a správné používanie výrobku nesie výhradne zákazník. Toto sa týka hlavne montáže, procesu nabíjania, používania až k výberu oblasti použitia. Za týmto účelom sa prosím soznámte s návodom na použitie, ktorý obsahuje dôležité informácie a upozornenia.



DE - Geeignet für Kinder ab 3 Jahren.

Achtung: Für Kinder unter 36 Monaten nicht geeignet.

ERSTICKUNGSGEFAHR! Enthält verschluckbare Kleinteile.

Von Kleinkindern unbedingt fernhalten

Dieses Spielzeug ist aufgrund seiner Höchstgeschwindigkeit nicht für Kinder unter 3 Jahren geeignet!

- Entfernen Sie vor dem Spielbetrieb alle Schutzfolien von sämtlichen Teilen
- Dieses Gerät ist nicht dafür bestimmt, durch Personen (einschließlich Kinder) mit eingeschränkten physischen, sensorischen oder geistigen Fähigkeiten oder mangels Erfahrung und/oder mangels Wissen benutzt zu werden.
- Alters- und entwicklungsbedingt kann ein Mindestalter von 4 Jahren angebracht sein
- Max. Gewicht: < 25 kg

Vor der Montage

- Die Montage darf nur von einem Erwachsenen vorgenommen werden. Halten Sie während der Montage Kinder fern.
- Für die Montage benötigen Sie folgende Werkzeuge (nicht enthalten): Kreuzschlitzschraubendreher

GB - Suitable for children over 3 years.

Warning: Not suitable for children under 36 months.

RISK OF SUFFOCATION! Contains small parts which can be swallowed.

Keep away necessarily from children

Due to its top speed this toy is not suitable for children under 3 years!

- Before playing, remove all protective films from all parts
- This product is not intended for use by individuals (including children) with reduced physical, sensory or mental capabilities or lack of experience and / or knowledge.
- Depending on development, a minimum age of 4 years could be appropriate
- Maximum weight: < 25 kg

Before assembly

- Adult required for assembly. Keep children away while assembling.
- Tools (not included) needed for assembly: screwdriver.

FR - Produit à utiliser par les enfants de plus de 3 ans.

Attention: Ne convient pas aux enfants de moins de 36 mois.

DANGER D'ETOUFFEMENT!

Contient des pièces petites qui peuvent être avalées.

Ne pas laisser à la portée de petits enfants.

Du fait de la vitesse élevée que ce modèle peut avoir il est inad apté pour des enfants de moins de 3 ans!

- Retirez tous les films de protection de toutes les parties
- Ce dispositif n'est pas destiné à être utilisé par des personnes (y compris les enfants) dont les capacités physiques, sensorielles ou mentales ou manque d'expérience et / ou les connaîtances pour être.
- En fonction du développement ou de l'âge on peut également considérer 4 ans
- Poids max. < 25 kg

Avant le montage

- L'assemblage ne doit être effectué que par un adulte. Il est conseillé d'éloigner les enfants lors de l'assemblage
- Pour l'assemblage vous avez besoin du matériel suivant (pas contenu dans le kit): tournevis cruciforme.

IT - Adatto ai bambini dal 3 anno di vita.

Attenzione: Non adatto a bambini di età inferiore a 36 mesi.

RISCHIO DI SOFFOCAMENTO!

Contiene piccoli pezzi che possono essere ingeriti.

Tenere sempre fuori dalla portata dei bambini.

A causa della velocità, la vettura non è adatto ai bambini sotto i 3 anni.

- Prima di giocare, rimuovere tutte le pellicole protettive presenti su tutte le parti
- Questo prodotto non è destinato ad essere utilizzato da persone (bambini compresi) con capacità fisiche limitate, con limitazioni sensoriale o mentali oppure mancanza di esperienza e/o di conoscenza.
- Dipende del sviluppo del bimbo
- Peso massimo: < 25 kg

Prima del montaggio

- Il montaggio deve essere eseguito solo da un adulto. Tenere lontano i bambini dal montaggio.
- Per il montaggio sono necessari i seguenti attrezzi (no incluso): Cacciavite.

ES - Apto para niños mayores de 3 años.

Atención: No es recomendable para los niños menores de 36 meses.

RIESGO DE ASFIXIA! Contiene piezas pequeñas.

Mantenga necesariamente lejos de los niños.

Este juguete no es adecuado para menores de 3 años, por su velocidad máxima!

- Antes de jugar, quite todas las películas protectoras de todas las partes
- Es producto no es para personas (incluidos niños) con discapacidad física, mental y sensoriales. O ninguna experiencia ni conocimiento.
- Edad y desarrollo puede ser una edad mínima de 4 años
- Peso máximo: < 25 kg

Antes del montaje

- El Montaje debe ser realizado por un adulto. Mantener los niños alejado durante el montaje.
- Para el montaje se necesitan las siguientes herramientas (no incluido): Destornillador.

CZ - Určeno pro děti od 3 let.

VAROVÁNÍ: Nevhodné pro děti do 36 měsíců.

NEBEZPEČÍ UDUŠENÍ! Obsahuje malé části.

Bezpodmínečně udržujte z dosahu malých dětí.

Vzhledem k maximální rychlosti, kterou vyvíjí, není hračka vhodná pro děti do 3 let.

- Před použitím odstraňte ochranné fólie ze všech částí
- Tento přístroj není určen k tomu, aby jej užívali osoby s omezeními fyzickými, smyslovými či duševními schopnostmi (včetně dětí) a nedostatečnými zkušenostmi a/nebo znalostmi.
- V závislosti na věku a vývoji může být vyžadován minimální věk 4 let
- Maximální hmotnost: < 25 kg

Před montáží

- Montáž může provádět pouze dospělá osoba. Během montáže není povoleno, aby se děti pohybovaly poblíž hračky.
- K montáži jsou vyžadovány následující nástroje (nejso součástí dodávky) Křížový šroubovák a kleště

PL - Wolno używać osobom od 3 lat!

Uwaga! Nie nadaje się dla dzieci poniżej 36 miesięcy. **MOŻNA SIĘ ZADŁAWIĆ!** Zawiera małe polykalne części. **Absolutnie nie należy udostępniać małym dzieciom. Z powodu maksymalnej, rozwijanej prędkości ta zabawka nie nadaje się dla dzieci w wieku poniżej 3 lat.**

- Przed rozpoczęciem zabawy należy usunąć folie ochronne ze wszystkich części.
- Niniejsze urządzenie nie jest przeznaczone do użytku przez osoby (wraz z dziećmi) z ograniczonymi umiejętnościami fizycznymi, sensorycznymi lub umysłowymi bądź nie posiadające wystarczającego doświadczenia lub wystarczającej wiedzy do obsługi urządzenia.
- W zależności od wieku i stopnia rozwoju może być wymagany minimalny wiek 4 lat.
- Maks. waga: < 25 kg

Przed montażem

- Montaż może wykonywać tylko osoba dorosła.
- Podczas montażu dzieci nie mogą przebywać w pobliżu zabawki.
- Do montażu potrzebne są następujące narzędzia (nie znajdują się w zestawie) Wkrętak krzyżakowy

NL - Geschikt voor kinderen vanaf 3 jaar.

Opgelet: Niet bestemd voor kinderen jonger dan 3jaar. **GEVAAR VOOR VERTIKKING!** Bevat kleine elementen, die geslikt kunnen worden. **Buiten bereik houden van kleine kinderen. Vanwege de maximale snelheid die wordt ontwikkeld, is dit speelgoed niet voor kinderen onder 3 jaar geschikt!**

- Voordat het wordt gespeeld, moet de beschermfolie van alle onderdelen worden verwijderd.
- Dit toestel is niet bestemd voor gebruik door personen (inclusief kinderen) met beperkte fysieke, sensorische, cognitieve, onbekwame vaardigheden
- Afhankelijk van leeftijd en ontwikkeling is de minimale leeftijd voor het spelen met dit speelgoed 4 jaar.
- Max. gewicht: < 25 kg

Vóór de installatie

- De installatie mag enkel door een volwassene worden uitgevoerd.
- Tijdens de installatie mogen de kinderen niet in de buurt van het speelgoed verblijven.
- Het bij de installatie vereiste gereedschap (niet meegeleverd):
Kruiskopschroevendraaier

SK - Vhodné pre osoby od 3 rokov!

Pozor: Nie je vhodné pre deti mladšie ako 36 mesiacov. **NEBEZPEČENSTVO ZADUSENIA!** Obsahuje malé časti, ktoré môžu byť prehĺtnuté.

V žiadnom prípade výrobok nesmie byť sprístupnený deťom
Hračka nie je vhodná pre deti do 3 rokov vzhľadom k maximálnej vyvíjanej rýchlosti.

- Pred použitím odstráňte ochranné fólie zo všetkých častí
- Tento prístroj nie je určený na to, aby ho používali osoby (vrátane detí) s obmedzenými fyzickými, senzorickými, alebo duševnými schopnosťami, alebo nedostatočnými skúsenosťami a/alebo nedostatočnými vedomosťami,
- V závislosti od veku a úrovni vývoja môže byť vyžadovaný minimálny vek 4 roky)
- Maximálna hmotnosť: < 25 kg

Préd montážou

- Montáž môže vykonávať len dospelá osoba.
- Počas montáže nie je povolené, aby sa deti pohybovali v blízkosti hračky.
- K montáži sú vyžadované nasledujúce nástroje (nie sú súčasťou balenia) Krížový skrutkovač

**DE - Konformitätserklärung**

Hiermit erklärt JAMARA e.K., dass die Produkte, „Lamborghini Sián FKP 37, No. 460637, No. 460638, No. 460639“ den Richtlinien 2014/30/EU, 2014/35/EU, 2011/65/EU, 2009/48/EG und der Verordnung (EU) 2023/1542 entsprechen. Der vollständige Text der EU-Konformitätserklärung ist unter der folgenden Internetadresse verfügbar: www.jamara-shop.com/Konformitaet

GB - Certificate of Conformity

Hereby JAMARA e.K. declares that the products „Lamborghini Sián FKP 37, No. 460637, No. 460638, No. 460639“ comply with Directives 2014/30/EU, 2014/35/EU, 2011/65/EU, 2009/48/EC and the regulation (EU) 2023/1542. The full text of the EU Declaration of Conformity is available at the following Internet address: www.jamara-shop.com/Conformity

FR - Déclaration de conformité

Par la présente, JAMARA e.K. déclare que les produits „Lamborghini Sián FKP 37, No. 460637, No. 460638, No. 460639“ sont conformes aux Directives 2014/30/UE, 2014/35/UE, 2011/65/UE 2009/48/CE et le règlement (UE) 2023/1542. Le texte intégral de la déclaration de conformité CE est disponible via l'adresse suivante Adresse Internet disponible: www.jamara-shop.com/Conformity

IT - Dichiarazione di conformità

Con la presente JAMARA e.K. dichiara che i prodotti „Lamborghini Sián FKP 37, No. 460637, No. 460638, No. 460639“ sono conformi alle Direttive 2014/30/UE, 2014/35/UE, 2011/65/UE, 2009/48/CE e il regolamento (UE) 2023/1542. Il testo integrale della dichiarazione di conformità UE è disponibile al seguente indirizzo Internet: www.jamara-shop.com/Conformity

ES - Declaración de conformidad

Por la presente JAMARA e.K. declara que los productos „Lamborghini Sián FKP 37, No. 460637, No. 460638, No. 460639“ cumplen con las Directivas 2014/30/UE, 2014/35/UE, 2011/65/UE 2009/48/CE y el reglamento (UE) 2023/1542. El texto completo de la declaración de conformidad de la UE está disponible en la siguiente dirección de Internet: www.jamara-shop.com/Conformity

CZ - Prohlášení o shodě

Společnost JAMARA e.K. tímto prohlašuje, že Produkty, „Lamborghini Sián FKP 37, No. 460637, No. 460638, No. 460639“ odpovídá směrnicím 2014/30/EU, 2014/35/EU, 2011/65/EU, 2009/48/ES a nařízení (EU) 2023/1542. Úplné znění EU prohlášení o shodě je k dispozici na následující internetové adrese: www.jamara-shop.com/Conformity

PL - Deklaracja zgodności

Niniejszym firma JAMARA e.K. oświadcza, że produkty „Lamborghini Sián FKP 37, No. 460637, No. 460638, No. 460639“ jest zgodny z dyrektywami 2014/30/UE, 2014/35/UE, 2011/65/UE, 2009/48/WE i rozporządzenie (UE) 2023/1542. Pełny tekst deklaracji zgodności UE jest dostępny pod następującym adresem internetowym: www.jamara-shop.com/Conformity

NL - Conformiteitsverklaring

Tymto firma JAMARA e.K. verklaart hiermee dat het Product, „Lamborghini Sián FKP 37, No. 460637, No. 460638, No. 460639“ aan de richtlijnen 2014/30/EU, 2014/35/EU, 2011/65/UE, 2009/48/EG en de verordening (EU) 2023/1542 voldoet. De volledige tekst van de EU-conformiteitsverklaring is beschikbaar op het volgende internetadres: www.jamara-shop.com/Conformity

SK - Vyhlásenie o zhode

Týmto firma JAMARA e.K. vyhlasuje, že Produkt „Lamborghini Sián FKP 37, No. 460637, No. 460638, No. 460639“ je v súlade so smernicami 2014/30/EÚ, 2014/35/EÚ, 2011/65/EÚ, 2009/48/ES a nariadenie (EÚ) 2023/1542. Úplné znenie vyhlásenia o zhode EÚ je dostupné na nasledovnej internetovej adrese: www.jamara-shop.com/Conformity



- DE** - Lesen Sie die komplette Bedienungsanleitung und Sicherheitshinweise sorgfältig durch bevor Sie das Modell in Betrieb nehmen.
- GB** - Read the complete instructions and security instructions carefully before using the model.
- FR** - Veuillez lire attentivement et entièrement la notice et les consignes de sécurité avant tout utilisation de ce produit!
- IT** - Vi preghiamo di leggere attentamente la istruzione completa e Istruzioni per la sicurezza prima di usare il modello.
- ES** - Lea atentamente la instrucción completa y seguridad antes de poner el modelo en funcionamiento

- CZ** - Před spuštěním modelu si pečlivě přečtete celý návod k obsluze a bezpečnostní pokyny.
- PL** - Przed uruchomieniem modelu prosimy o staranne przeczytanie całej instrukcji obsługi i informacji dotyczących bezpieczeństwa.
- NL** - Lees zorgvuldig de volledige handleiding en de veiligheidsinstructie voordat het model wordt gestart.
- SK** - Pred spustením modelu sa dôkladne oboznámte s celým návodom na použitie a bezpečnostnými pokynmi.



- DE** - Um Unfälle und Verletzungen zu vermeiden lassen Sie Ihr Kind NIE unbeaufsichtigt das Fahrzeug betreiben. Lassen Sie Ihr Kind während es mit dem Modell fährt nicht aus den Augen.
- GB** - To prevent accidents and injuries, DO NOT leave your Child unattended during operation of the vehicle. Never let your Child out of your sight while the driving a vehicle.
- FR** - Pour prévenir les accidents et les blessures ne laissez JAMAIS votre enfant conduire sans surveillance. Ne laissez pas votre enfant conduire le model hors de votre vue.
- IT** - Per evitare incidenti e infortuni, non lasciare MAI il suo bambino incustodito usare il veicolo. Non lasciate il suo bambino durante la guida del Modello fuori dalla sua vista.
- ES** - Para evitar accidentes y lesiones NUNCA deje su niño desatendido a operar el vehículo. No deje su niño mientras conduce con el vehículo de su vista.

- CZ** - Aby se předešlo nehodám a zraněním, Vaše dítě NIKDY nesmí provozovat vozidlo bez dozoru. Pokud si dítě hraje s modelem, nikdy je nezářejte z dohledu.
- PL** - Aby uniknąć wypadków i obrażeń, NIGDY nie pozwól dziecku obsługiwać pojazdu bez nadzoru. Nie spuszczać dziecka z oczu podczas jazdy modelem.
- NL** - Om ongevallen en letsels te voorkomen, mag het kind het voertuig NOOIT zonder toezicht besturen. Verlies het kind nooit uit het oog wanneer het aan het spelen met een model is.
- SK** - Aby sa zabránilo nehodám a zraneniam, dieťa NIKDY nesmie vozidlo viesť bez dozoru. Keď sa dieťa hrá s modelom, nikdy ho nestráčajte z dohľadu.



- DE** - Mit dem Modell darf NICHT auf öffentlichen Straßen oder Plätzen oder sonstigen gefährlichen Stellen gefahren werden. Betreiben Sie das Modell nur an Orten wie z. B. private Parkplätze, Privatgrundstücke oder an sonstigen ungefährlichen Plätzen. Achten Sie darauf, dass keine Menschen oder Tiere gefährdet sind.
- GB** - DO NOT use the vehicle on public roads or places or other dangerous locations. ONLY operate the Ride On Car in places such as private parking, private land or other safe locations. Make sure that no person or animal is endangered.
- FR** - Il n'est pas autorisé avec le véhicule de se déplacer sur les voies ou des places publiques, des pentes ou autres endroits dangereux. Manoeuvrez le véhicule que dans des endroits tels que des parkings ou terrains privés ou autre emplacement pas dangereux. Assurez-vous qu'aucune personne ou animal soient menacés.
- IT** - È proibito guidare il modello su strade pubbliche, aere pubbliche, in discesa o altri luoghi pericolosi. Usare il modello solo in posti come parcheggio privato, terreno privato oppure luoghi non pericolosi. Fare attenzione e di non mettere in pericolo viti umane oppure animali.
- ES** - No usar el modelo en las vías pública o sitios, declive o sitios peligrosos. Usar el modelo solo en puestos como aparcamiento privados, terreno privado o otros sitios no peligrosos. Asegúrese, de no poner en riesgo personas o animales.

- CZ** - Model nesmí být používán na silnicích nebo na veřejných místech nebo na jiných nebezpečných místech. Model by měl být používán pouze v místech, jako jsou soukromá parkoviště, soukromé pozemky nebo na jiných bezpečných místech. Dávejte pozor, aby nedošlo k ohrožení jiných osob nebo zvířat.
- PL** - Nie wolno jeździć modelem po drogach publicznych, placach i innych niebezpiecznych miejscach. Model należy obsługiwać tylko w miejscach takich jak prywatne parkingi, posesje prywatne lub inne bezpieczne miejsca. Upewnij się, że żaden człowiek ani zwierzę nie jest narażone na niebezpieczeństwo.
- NL** - Het model mag NIET op wegen of op openbare plaatsen of op andere gevaarlijke plaatsen worden gebruikt. Het is enkel toegestaan het model op plaatsen zoals privéparkeerterreinen, privépercelen of andere beveiligde plekken te gebruiken. Zorg ervoor dat mensen of dieren niet in gevaar komen.
- SK** - Model sa NEMŮŽE používať na cestách alebo na verejných či iných nebezpečných miestach. Tento model by sa mal používať iba v miestach, ako sú súkromné parkoviská, súkromné pozemky alebo iné bezpečné miesta. Dajte pozor, aby ste neohrozili ľudí alebo zvieratá.

No Brake



- DE** - Das Modell hält nach dem loslassen des Gaspedals, auf einer waagrechten Fläche selbstständig an. Das Fahrzeug besitzt keine zusätzliche Bremse, oder Feststellbremse. Betreiben Sie das Fahrzeug deshalb nicht an Steigungen oder Gefällens und sichern Sie es beim Abstellen gegen selbstständiges Wegrollen.
- GB** - The model stops after releasing the accelerator, independently on a horizontal surface. The vehicle has no brake or parking brake. Do not operate the vehicle uphill or downhill, and secure it when parking.
- FR** - Après avoir lâché la pédale des gaz (radiocommande), le modèle s'arrête par lui-même sur une surface horizontale. La voiture n'est pas équipée de freins ou frein à main. De ce fait n'utilisez pas ce modèle aux endroits pentus, ascendant ou descendant, et assurez-vous que une fois votre voiture parquée, celle-ci ne peut pas rouler par elle-même.
- IT** - Il modello frena automaticamente appena il bimbo lascia il pedale, posto che si trovi su una un'area piana. La vettura non è dotata né di freno manuale né freno di sicurezza. Non usare il modello in salita oppure discesa, si rischia di perdere e/o danneggiare sia il veicolo che altre cose/persona. Inoltre, assicurarsi che non possa muoversi o scivolare mentre è fermo.
- ES** - El modelo frena automáticamente cuando el niño deja el pedal. El vehículo no tiene frenos separados. No usar el modelo en subidas o declive, riesgo de perder o dañar el modelo. Asegurarse de que el vehículo no se mueve.

- CZ** - Po sundání nohy z plynového pedálu se model automaticky zastaví na vodorovném povrchu. Model nemá žádnou přídavnou brzdou nebo parkovací brzdu. Proto nesmí být vozidlo používáno na svazích nebo srázích a musí být zajištěno proti samovolnému rozjetí při parkování.
- PL** - Po zdjęciu stopy z pedala przyspieszenia model automatycznie zatrzymuje się w poziomie powierzchni. Model nie posiada dodatkowego hamulca ani hamulca postojowego. Dlatego nie może pojazd musi być używany na zboczach lub zboczach i musi być zabezpieczony przed spontaniczny start podczas parkowania.
- NL** - Nadat de voet van het pedaal wordt genomen, stopt het model automatisch op een horizontaal oppervlak. Het model is voorzien van geen aanvullende remmen of parkeerrem. Het voertuig mag dus niet op hellingen worden gebruikt en moet het tijdens het parkeren tegen weggrollen worden beveiligd.
- SK** - Po stiahnutí nohy z plynového pedála sa model automaticky zastaví na vodorovnej ploche. Model nemá žiadnu pomocnú brzdou ani parkovaciu brzdu. Vozidlo sa preto nesmie používať na úbočiach alebo svahoch a musí byť pri odstavení zabezpečené proti samovolnému pohybu.



DE - ACHTUNG

- Für ein sicheres Fahren stellen Sie zunächst sicher, dass Kinder zusätzlich die folgenden Regeln begreifen und befolgen:
 - Immer fest aufsitzen, nicht während der Fahrt aufstehen.
 - Niemals andere Kinder mitnehmen. (nur für 1 Person geeignet)
 - Immer gut festhalten.
 - Niemals ohne Schuhe fahren.
 - Niemals bei Dunkelheit fahren.
 - Mit Schutzrüstung zu benutzen.
- Hände, Haare, lose Kleidung und Gegenstände von drehenden Teile entfernt halten.
- Das Modell nicht in Räumen oder Hallen mit hoher Luftfeuchtigkeit (z.B. Garagen), im Regen oder auf nassen Flächen betreiben, es besteht die Gefahr von Fehlfunktionen oder Schäden an Elektronik und Gehäuse.
- Das Modell ist nicht wasserdicht und nicht spritzwassergeschützt. Betreiben Sie es nur auf asphaltierten Flächen (z.B. Pflastersteinen). Das Modell ist nicht für Wiesen oder sonstige verschmutzte Untergründe geeignet.

GB - DANGER

- For safe driving, you should make sure that your Child understand and adheres to the following rules:
 - Always sit tight, do not get up during the ride.
 - Never take additional Children for a ride. (The vehicle is only suitable for 1 person)
 - Hold tight.
 - Never drive without shoes.
 - Never drive in the dark.
 - To be used with protective equipment.
- Keep hands, hair, loose clothing and any other item away from any rotating parts.
- The Model should not be used in rooms or halls with high humidity, in the rain or on wet surfaces. Risk of malfunction or damage to electronics and housing.
- The model is not water- or splash-proof. Only operate on asphalted surfaces (such as paving stones). The model is not suitable to be operated in grass or loose soil.

FR - ATTENTION

- Pour une utilisation sécurisée, vérifiez que l'enfant ai bien compris les règles suivantes et les respectera:
 - Toujours s'asseoir correctement, ne pas se lever pendant l'utilisation du véhicule.
 - Ne jamais emmener d'autres enfants. (que pour une personne)
 - Toujours bien se tenir.
 - Ne jamais rouler sans chaussures.
 - Ne jamais rouler la nuit.
 - A utiliser avec un équipement de protection.
- Gardez à distance les mains, cheveux, parties flottantes des habiles et pièces libres.
- Ne pas faire fonctionner le modèle dans des salles ou locaux à forte humidité, sous la pluie ou des surfaces mouillées sinon il y a le risque de dysfonctionnement ou de dommage pour l'électronique et la carapace.
- Ce modèle n'est pas étanche et non protégé contre les aspersiones. Fonctionne uniquement sur des surfaces asphaltées (par ex. Pavés). Ce modèle ne convient pas pour une circuit on sur les prairies ou d'autres surfaces, sols pollués.

IT - ATTENZIONE

- Per una guida sicura si dovrebbe fare in modo che il bambino comprende e segue queste regole:
 - Sempre stare seduto, non alzarsi mentre la guida.
 - Non trasportare altri bambini. (Il veicolo è adatto solo per 1 persona)
 - Sempre tenersi bene.
 - Non guidare mai senza scarpe.
 - Non guidare mai al buio.
 - Da utilizzare con dispositivi di protezione.
- Tenete mani, capelli e parti svolazzanti lontane da parti rotabili.
- Non usare il modello in ambiente umido, sotto la pioggia oppure aeree bagnate. Rischio di malfunzionamento e danni.
- Il modello non è impermeabile e non è protetto da spruzzi d'acqua. Operare solo su superfici pavimentate (ad esempio, pietre da pavimentazione). Il modello non è adatto per i prati o altre superfici sporche.

ES - ATENCIÓN

- Para una conducción segura debe asegurarse de que los niños entienden y obedezcan a las siguientes reglas:
 - Siempre estar asentado, no levantar mientras se conduce.
 - Nunca llevarse otros niños. (El vehículo sólo es adecuado para 1 persona)
 - Siempre tener bien.
 - Nunca conduzca sin zapatos.
 - Nunca conducir en la oscuridad.
 - Utilizar con equipo de protección.
- Mantenga las manos, cabello, la ropa lejos de los artículos de la rotación.
- No usar el modelo en habitaciones o salas con alta humedad, en la lluvia o en superficies cías mojadas, hay riesgo de mal funcionamiento o se puede dañar la electrónica o en la caja.
- El modelo no es impermeable y no está protegido de salpicaduras. Usar solamente en superficies pavimentadas (por ejemplo, piedras de pavimento). El modelo es adecuado para prados o otras superficies impuros.

CZ - POZOR

- Pro zajištění bezpečné jízdy se nejprve ujistěte, že děti navíc pochopili následující zásady a budou je dodržovat:
 - Sedáme vždy stabilně, během jízdy nevstáváme.
 - Nikdy s sebou nebereme jiné děti. (model je určen pouze pro 1 osobu)
 - Vždy se pevně držíme.
 - Nikdy nejezdíme bez bot.
 - Nikdy nejezdíme po setmění.
 - Pro použití s ochrannými prostředky.
- Ruce, vlasy, volný oděv a předměty uchovávejte mimo dosah otáčejících se částí.
- Model by neměl být používán v místnostech nebo halách s vysokou vlhkostí (např. garáže), v dešti nebo na mokřých površích, protože hrozí nebezpečí, že model nebude správně fungovat nebo že bude poškozena elektronika nebo korpus auta.
- Model není vodotěsný a nemá ochranu proti stříkající vodě. Model by měl být používán na tvrdých površích (např. na dlažebních kostkách). Model není vhodný pro použití na loukách nebo na jiných znečištěných plochách.

PL - UWAGA!

- W celu zapewnienia bezpiecznej jazdy należy najpierw upewnić się, że dzieci rozumieją poniższe zasady i że je przestrzegają:
 - Siadamy zawsze stabilnie, nie wstajemy podczas jazdy.
 - Nigdy nie zabieramy ze sobą innych dzieci. (w pojeździe może znajdować się tylko 1 osoba).
 - Zawsze trzymaj się mocno.
 - Nigdy nie jeździmy bez butów.
 - Nigdy nie jeździmy po zmroku.
- Trzymaj ręce, włosy, luźną odzież i przedmioty w bezpiecznej odległości od obracających się części.
- Nie używać modelu w pomieszczeniach lub halach o wysokiej wilgotności, w deszczu lub na mokrych powierzchniach, ponieważ istnieje ryzyko awarii lub uszkodzenia elektroniki i obudowy.
- Model nie jest wodoodporny i nie posiada ochrony przed wodą rozpryskową. Używać tylko na nawierzchniach asfaltowych (np. na kostkach brukowych). Model nie nadaje się do użytku na łąkach czy innych zabrudzonych powierzchniach.

**NL - LET OP!**

- Om veilig te rijden, zorg ervoor dat kinderen de volgende beginselen begrijpen en dat ze worden nageleefd:
 - Blijf altijd rustig zitten, sta niet op tijdens het rijden.
 - Neem nooit andere kinderen mee. (het model is geschikt voor slechts één persoon)
 - Houd altijd vast.
 - Rijd nooit zonder schoenen.
 - Rijd nooit in het donker.
- Houd handen, haar, losse kleding en voorwerpen uit de buurt van draaiende delen
- Gebruik het model niet in kamers of hallen met hoge luchtvochtigheid (bv.garages), in regen of op natte oppervlakken omdat het gevaar bestaat dat het model niet juist zal werken of dat de elektronica of de behuizing schade oploopt.
- Het model is niet waterdicht en is niet tegen spatwater beschermd. Gebruik het model op asfaltoppervlakken (bv. op straatstenen). Het model is niet geschikt voor gebruik op weilanden of andere vervuilde oppervlakken.

SK - Upozornenie!

- Za účelom zabezpečenia bezpečnej jazdy sa najprv uistite, že deti rozumejú nasledujúce zásady a že ich dodržiavajú:
 - Vždy sedíme stabilne, počas jazdy nevstávame.
 - Nikdy neberieme so sebou iné deti (vo vozidle sa môže nachádzať iba 1 osoba).
 - Vždy sa pevne držíme.
 - Nikdy nejazdíme bez topánok.
 - Nikdy nejazdíme po zotmení.
- Ruky, vlasy, voľné šatstvo a predmety držte vo vzdialenosti od otáčajúcich sa dielov.
- Nepoužívajte model v miestnostiach alebo halách s vysokou vlhkosťou, v daždi alebo na mokrom povrchu, vzhľadom na nebezpečenstvo poruchy alebo poškodenia elektroniky a karosérie.
- Model nie je vodotesný a nemá ochranu pred striekajúcou vodou. Používajte iba na asfaltových plochách (napr. na dlažbových kockách). Model nie je vhodný pre použitie na lúčach alebo na iných znečistených plochách.

**DE - Achtung!**

Der Bausatz in unmontiertem Zustand darf nicht in die Hände von Kleinkindern gelangen, da dieser verschluckbare Kleinteile enthält. Die Montage sollte ausschließlich von einem Erwachsenen durchgeführt werden.

GB - Attention!

Keep the not mounted kit away from small children as it contains swallowable parts. It must be assembled or checked by adult to make sure the car is assembled on the right way before playing.

FR - Attention!

Le kit à l'état non assemblé ne doit en aucun cas être à la portée des enfants, puisqu'il contient des pièces susceptibles d'être avalées. L'assemblage doit impérativement être effectué par un adulte.

IT - Attenzione!

Il Kit in stato non montato, non deve cadere nelle mani di bambini piccoli, in quanto contiene piccole parti che si possono inghiottire. Il montaggio deve essere effettuato solo da un adulto.

ES - ¡Atención!

El Kit en el estado no montado, no debe caer en las manos de los niños pequeños, ya que contiene piezas pequeñas que pueden ser tragadas. El montaje sólo debe ser realizado por un adulto.

CZ - Upozornění!

Nesestavený model máte z dosahu malých dětí, obsahuje malé části, které lze spolknout. Sestavení a kontrola by měla být provedena dospělou osobou, aby byl automobil sestaven správným způsobem.

PL - Uwaga!

Zestaw w stanie niezmontowanym nie może dostać się do rąk małych dzieci, ponieważ zawiera małe części, które mogą zostać połknięte. Montaż powinien być wykonywany wyłącznie przez osobę dorosłą.

NL - Let op!

De bouwdoos mag in niet-gemonteerde staat niet in handen van kleine kinderen vallen, aangezien deze kleine onderdelen bevat die kunnen worden ingeslikt. Montage mag alleen door een volwassene worden uitgevoerd.

SK - Pozor!

Súprava sa v nezmontovanom stave nesmie dostať do rúk malým deťom, pretože obsahuje malé časti, ktoré môžu prehltnúť. Montáž môže vykonávať len dospelá osoba.

DE - Lieferumfang:

- Modell
- Fahrakku (412620)
- Ladegerät 230 V (412978)
- Anleitung

GB - Box content:

- Model
- Battery pack (412620)
- Charger 230 V (412978)
- Instructions

FR - Contenu du kit:

- Modèle
- Accu de propulsion (412620)
- Chargeur 230 V (412978)
- Notice

IT - Contenuto del kit:

- Modello
- Pacco batteria (412620)
- Caricatore 230 V (412978)
- Istruzioni

ES - Contenido del kit:

- Modelo
- Batería (412620)
- Cargador 230 V (412978)
- Instrucciones

CZ - Obsah krabice:

- Model
- Akumulátor (412620)
- Nabíječka 230 V (412978)
- Návod k použití

PL - Zawartość pudełka:

- Model
- Paczka baterii (412620)
- Ładowarka 230 V (412978)
- Instrukcje

NL - Inhoud doos:

- Model
- Batterijpakket (412620)
- Oplader 230 V (412978)
- Instructies

SK - Obsah balenia:

- Model
- Balenie batérii (412620)
- Nabíjačka 230 V (412978)
- Inštrukcie

DE - Teile

FR - Pièces

ES - Partes

PL - Części











SK - Časti

GB - Parts

IT - Parti

CZ - Části

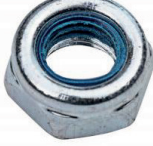
NL - Onderdelen

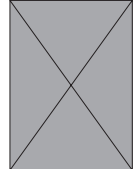
1	Karosserie Body Carrosserie Carrozzeria Carrocería Karoserie Cialo Lichaam Telo		7	Sitz Seat Siège Sedile Asiento Sedadlo Siedzienie Seat Sídlo	
2	Vorderräder Front wheels Roues avant Ruote anteriori Ruedas delanteras Přední kolo Kolo przednie Wiel vooraan Predné koleso		8	Rückspiegel Rearview mirror Rétroviseur Specchietto retrovisore Retrosvisor Okno auta Lusterko wsteczne Achteruitkijkspiegel Spätne zrkadlo	
3	Antriebsräder Driving wheels Roues d'entraînement Ruote motrice Ruedas motriz Hnací kols Kolo napędowe Aandrijfwielen Hnacie koleso		9	Ladegerät Charger Chargeur Caricatore Cargador Nabíječka Ładowarka Lader Nabíjačka	
4	Radkappen Wheel Hub Moyeu de roue Mozzo della ruota Bujes de rueda Náboj kola Piasta kola Wielnaaf Kryt kolesa		10	U-Scheibe Washer Rondelles Rondella Arandela Podložka U Podkładka Sluistring Podložka U	
5	Lenkrad Steering wheel Volant directionnel Sterzo Volante Volant Kierownica Stuurwiel Volant		11	Mutter Nut Ecrou Dado Tuerca Matice Nakrętka Moer Matica	
6	Windschutzscheibe Windshield Pare-brise Parabrezza Parabrisas Čelní sklo Szyba przednia Voortuit Čelné sklo		12	Gebrauchsanleitung Instruction Notice Istruzione Instrucción Návod k použití Instrukcje Gebruiksaanwijzing Návod na použitie	



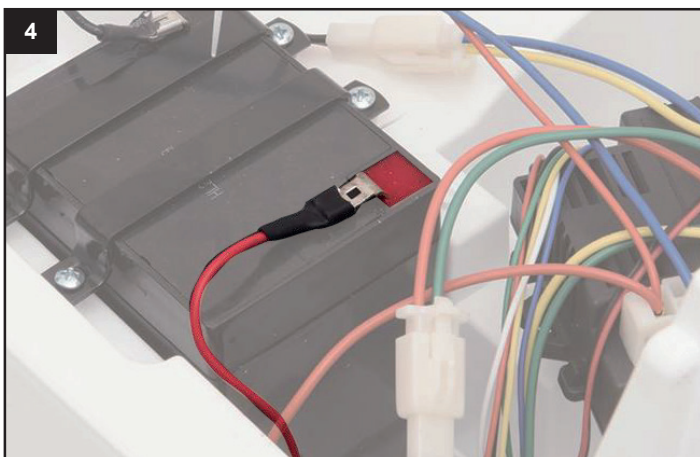
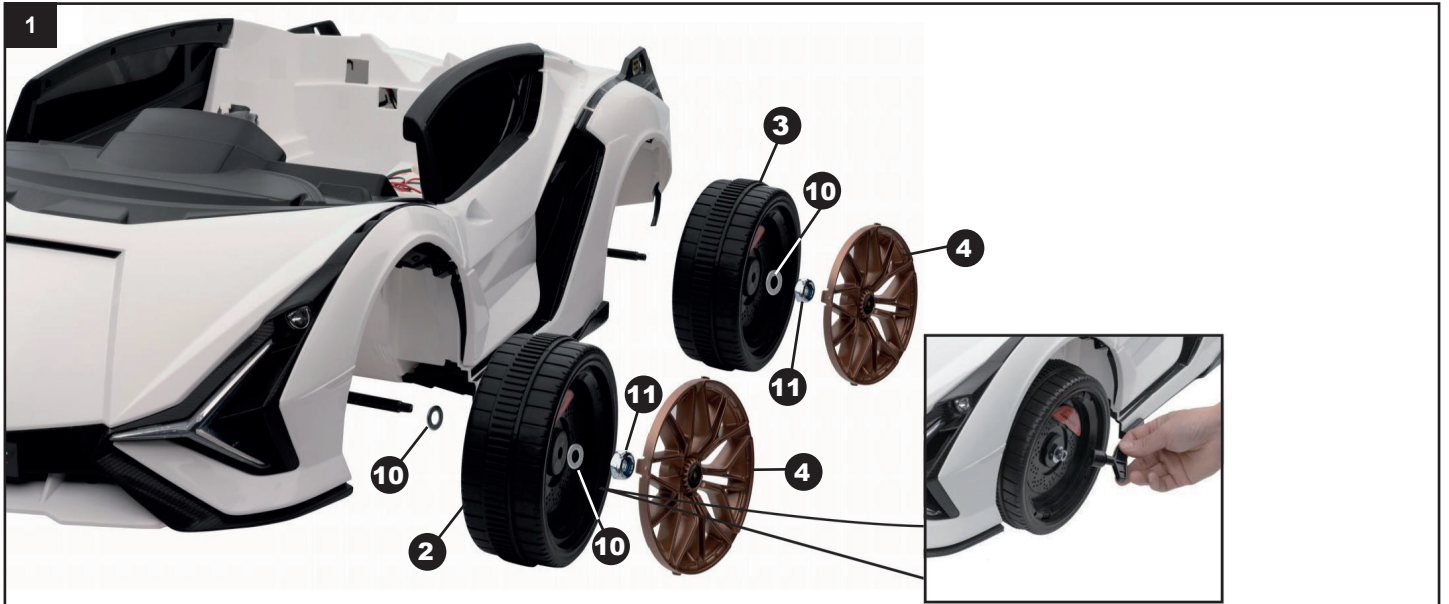

Nur mit Ladegerät
12V 1000mAh,
Art.-Nr. 412978
verwenden.
Only use with
12V 1000mAh charger,
Ord. No. 412978

1. Montage der Räder

Vorderräder

Schieben Sie eine Unterlegscheibe (10) auf die Vorderachse. Ziehen Sie ein Rad (2) auf und schieben Sie eine weitere Unterlegscheibe (10) auf die Achse. Sichern Sie diese mit einer Mutter (11) und stecken zum Schluss eine Radkappe (4) auf das Rad. Wiederholen Sie dies auf der anderen Seite.

Hinterräder

Schieben Sie ein Hinterrad (3) und dann eine Unterlegscheibe (10) auf die Achse. Sichern Sie diese mit einer Mutter (11) und stecken zum Schluss eine Radabdeckung (4) auf das Rad. Wiederholen Sie dies auf der anderen Seite.

2. Montage Lenkrad

Verbinden Sie das Kabel vom Lenkrad (5) mit dem Kabel des Modells. Achten Sie darauf, dass die Kabel nicht abgeknickt, eingeklemmt oder verdreht sind. Richten Sie das Lenkrad auf der Lenksäule aus, pressen die beiden Stifte am Lenkrad und schieben das Lenkrad auf die Lenksäule bis es einrastet.

3. Montage der Windschutzscheibe.

Drücken Sie die Windschutzscheibe (6) in die vorgesehene Position bis sie einrastet.

4. Akku Anschluß

Bevor Sie den Sitz montieren, Verbinden Sie alle Steckverbindungen wie abgebildet. Verbinden Sie nur ineinander passende Steckverbindungen und achten Sie darauf nichts zu verpolen. Überprüfen Sie die Stromversorgung indem Sie den ON/OFF-Schalter am Modell betätigen. Wenn die Stromversorgung funktioniert, hören Sie ein Motorgeräusch.

5. Montage des Sitzes

Positionieren Sie den Sitz (7) so auf der Karosserie, dass die Zapfen vorne am Sitz in die Karosserie greifen. Wenn der Sitz korrekt platziert ist, sichern Sie ihn mit einer Schraube.

6. Montage der Rückspiegel

Drücken Sie die Rückspiegel (8) in die vorgesehenen Positionen bis sie einrasten.

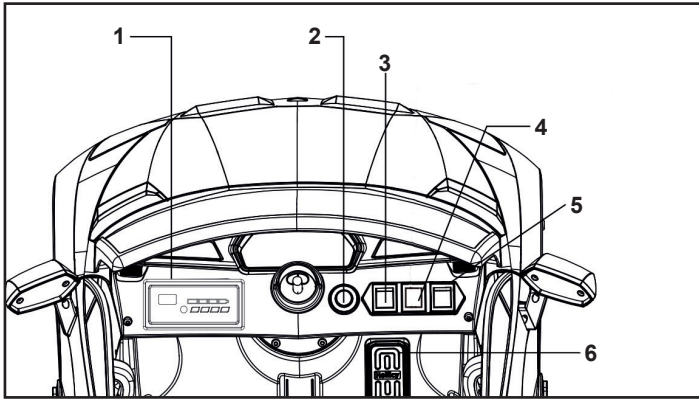

7. Ladevorgang

- Das Fahrzeug muss während dem Laden ausgeschaltet sein.
- Stecken Sie das Ladegerät in die Steckdose die LED leuchtet grün. Schließen Sie das Ladegerät an der Ladebuchse an.
- Die LED an Ihrem Ladegerät leuchtet rot, solange der Akku geladen wird. Leuchtet die LED wieder grün ist der Akku voll geladen.
- Die Ladezeit beträgt etwa 6 Stunden.
- Laden Sie den Akku nicht öfter als 1 x innerhalb 24 Std.
- Ladegerät und Akku erwärmen sich während des Ladevorgangs.

Warnung!

- **Das Ladegerät ist kein Spielzeug.**
Verwenden Sie ausschließlich das mitgelieferte Ladegerät.
- **Der Akku darf nur durch einen Erwachsenen oder unter dessen Aufsicht geladen werden.**
- **Die Anschlussklemmen dürfen nicht kurzgeschlossen werden.**
- **Das Ladegerät muss regelmäßig auf Schäden an Kabel, Stecker, Gehäuse und anderen Teilen überprüft werden. Bei festgestellten Schäden darf das Ladegerät so lange nicht benutzt werden, bis die Schäden repariert sind.**
- **Lassen Sie dem Modell nach jedem Einsatz genügend Zeit um abzukühlen bevor Sie es wieder in Betrieb nehmen. Beim Verwenden eines etwaigen Tauschakkus muss zwischen jedem Akkuwechsel mindestens eine Abkühlphase von 15 Minuten eingehalten werden bis das Modell wieder betrieben wird. Bei Überhitzung kann Beschädigung der Elektronik oder Brandgefahr die Folge sein.**
- **Trennen Sie immer unmittelbar nach Beenden des Ladevorgangs das Modell vom Ladegerät. Trennen Sie das Ladegerät immer unmittelbar nach Abstecken des Modells von der Spannungsversorgung. Ein eingesteckt lassen des Modells bzw. des Ladegeräts nach Beenden des Ladevorgangs kann zu Beschädigungen am Modell, Ladegerät oder der Spannungsversorgung führen (Brandgefahr).**
- **Verwenden Sie das Ladegerät nur in trockenen Räumen.**

Funktionen

- 1. Soundboard**
 - 2. ON/OFF-Schalter:**
Mit dem ON/OFF-Schalter starten Sie das Fahrzeug.
 - 3. Lichtschalter**
 - 4. Geschwindigkeit**
High speed - Geschwindigkeit erhöht
Low speed - Geschwindigkeit niedrig
 - 5. Schaltknopf:**
Vorwärts: Stellen Sie den „Forward-Backward“ Knopf in die „Forward“ Position. Drücken Sie das Gaspedal damit das Modell vorwärts fährt.
Stopp: Das Modell stoppt sobald der Fuß vom Gaspedal gehoben wird. Stellen Sie den „Forward-Backward“ Knopf in die Neutralstellung.
Rückwärts: Stellen Sie den „Forward-Backward“ Knopf in die „Backward“ Position. Drücken Sie das Gaspedal damit das Modell rückwärts fährt.
- Wichtig!**
Vor dem Ändern der Fahrtrichtung muss das Fahrzeug stehen. Ansonsten könnte das Getriebe und/ oder der Motor beschädigt werden.
- 6. Gaspedal**
Drücken Sie das Gaspedal damit das Modell fährt. Nehmen Sie den Fuß vom Gaspedal stoppt das Modell.

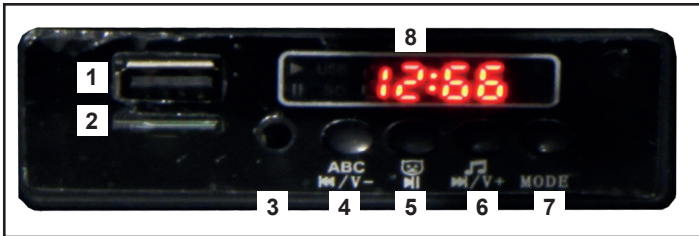

Soundboard

- 1 USB**
- 2 Micro SD**
Nach dem einstecken einer Micro SD Karte oder USB-Sticks beginnt das Soundboard die Titel der Reihe nach abzuspielen. Es können nur Dateien mit der Endung .mp3 wiedergegeben werden.
- 3 Aux**
MP3-Gerät/Mobiltelefon anschließen
- 4 V-**
drücken = Titel rückwärts, langes drücken = Lautstärke leise
- 5 Pause & play**
- 6 Musik/V+**
drücken = Titel vorwärts, langes drücken = Lautstärke laut
- 7 Bluetooth / Radio**
Drücken Sie die Taste am Bedienfeld und die Bluetooth-Funktion wird aktiviert, dies wird durch eine akustische Ansage bestätigt. Aktivieren Sie jetzt die Bluetooth-Funktion an Ihrem Mobile-Phone. es erscheint "yx", ihr Handy ist jetzt mit dem Modell verbunden.
- 8 Spannungsanzeige**

Achtung!

Ihr Fahrzeug zeigt direkt nach dem Einschalten die Gesamtspannung des Akkus in Volt an. Der Vollgeladene Akku wird in der Regel unbelastet eine Gesamtspannung von ca. 12,6 - 13 Volt anzeigen. Die Anzeige ist Lastabhängig. D.h. die angezeigte Spannung wird unter Last absinken. Sollte im unbelasteten Zustand eine Spannung von unter ca. 11,8V angezeigt werden sollten Sie das Rideon ausschalten und den Akku laden (siehe Ladevorgang).
Andernfalls kann der Akku tiefenentladen werden und unwiederbringlich zerstört werden. Ein tiefenentladener Akku wird nicht im Rahmen der Gewährleistung abgedeckt und muß kostenpflichtig getauscht werden.



Benutzung unter unmittelbarer Aufsicht von Erwachsenen.

Das Modell zu steuern erfordert ein gewisses Mindestmaß an Geschick und Vorsicht. Machen Sie sich deshalb unbedingt vor dem Betreiben des Modells mit seinen Eigenschaften und seiner Steuerung vertraut. Das Modell hat ein hohes Eigengewicht. Dadurch besteht ein erhöhtes Schadens und Verletzungsrisiko im Falle eines Kontrollverlustes. Vermeiden Sie jegliche absichtliche oder unabsichtliche Art von Kollision oder Zusammenstößen mit Gegenständen oder die Gefährdung von Personen.



Achtung!

Schalten Sie das Modell immer unmittelbar nach jedem Einsatz aus. Unmittelbar nach jedem Einsatz sollte der Akku vom Modell getrennt werden. Durch versehentliches eingeschaltet lassen oder Akku angesteckt lassen kann der Akku tiefenentladen werden. Durch Tiefenentladung verliert der Akku an Leistung bzw. kann so stark beschädigt werden, dass ein Laden bzw. Entladen nicht mehr möglich ist bzw. der Akku beim Lade- oder Entladevorgang selbstentzünden kann (Brandgefahr). Versuchen Sie niemals tiefenentladene Akkus zu Laden bzw. zu Entladen. Die Spannung des Akkus sollte niemals unter 11,9 Volt fallen um eine Tiefenentladung zu vermeiden. Der vollständig geladene Akku hat eine Spannung von ca. 13 Volt. Nach dem Gebrauch sollte der intakte Akku umgehend nach einer Abkühlphase von min. 10 Minuten aber spätestens nach 12h vollgeladen werden um eine anschließende Tiefenentladung durch Selbstentladung zu vermeiden. Bei längerem Nichtbenutzen des Akkus bzw. Einlagerung sollte der Akku min. alle 3 Monate auf Spannung (min. 12,3 Volt) bzw. Beschädigung überprüft und gegebenenfalls aufgeladen bzw. entsorgt werden.

1. Install the wheels

Front wheel assembly

Slide a washer (10) onto the front axle. Put a wheel (2) on the axle and slide another washer (10) onto it. Fix the whole thing with a nut (11) and finally, put a cover (4) on the wheel. Repeat this on the other side.

Rear wheel assembly

Slide a rear wheel (3) and then a washer (10) onto the axle. Secure it with a nut (11) and finally put a wheel cover (4) on the wheel. Repeat this on the other side.

2. Steering wheel assembly

Connect the cable from the steering wheel (5) to the cable of the model. Make sure that the cables are not kinked, pinched or twisted. Align the steering wheel on the steering column, press the two pins on the steering wheel and push the steering wheel onto the steering column until it clicks into the holes.

3. Windshield assembly

Align the windshield (6) with the corresponding openings on the car body, insert and push them into place.

4. Battery connection

Before assembling the seat, Connect all connectors as shown. Only connect wires that fit together and be careful not to reverse the polarity. Check the power supply by pressing the ON/OFF switch on the model. If the power supply is working, you will hear a motor noise.

5. Seat assembly

Align the seat (7) diagonally with the corresponding position on the car body, insert the hook into the corresponding position, fix with self tapping screws at the back of the seat.

6. Mirror assembly

Align the mirror (8) with the corresponding opening on the car body, insert and push it into place.

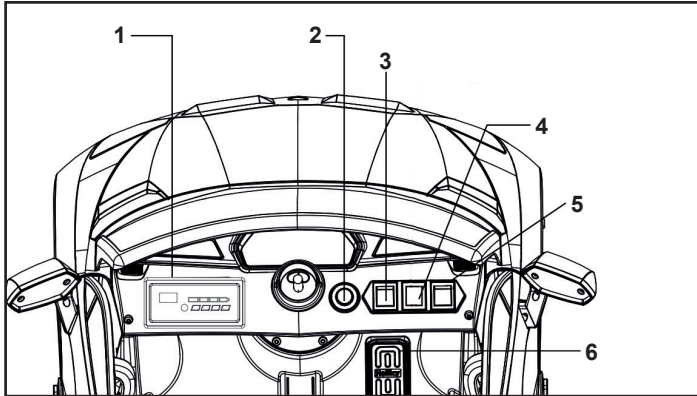

7. Charging Your Vehicle

- The power switch must be turned in OFF position when charging.
- Insert the charger into the socket - the LED lights up green. Connect the charger to the charging socket.
- The LED on your charger lights up red as long as the battery is being charged. If the LED lights green again, the battery is fully charged.
- The charge time is 6 hours.
- Do not charge the battery more than once within 24 hours.
- Charger and battery heat up during the charging process.

Attention!

- **The charger is not a toy. Only use the charger supplied.**
- **The battery may only be charged by or under the supervision of an adult.**
- **The terminals must not be short-circuited.**
- **The charger must be checked regularly for damage to the cable, plug, housing and other parts. If any damage is found, the charger must not be used until the damage has been repaired.**
- **Let the model cool off sufficiently after each use before putting it back into operation. When using an additional batteries let it cool off for minimum 15 minutes until the model is operated again. Overheating can damage the electronics or may result in fire.**
- **Always disconnect the model from the charger immediately after charging. Always disconnect the charger from the power supply immediately after disconnecting the model. Inserting the rechargeable model or charger after charging will result in damage to the model, charger or the power supply (fire hazard).**
- **Use the charger only in dry rooms.**

Functions

1. Soundboard

2. ON/OFF switch

With the ON/OFF switch you start the vehicle.

3. Light button

4. Speed

High speed - Change the speed of the car more quickly.

Low speed - Change the speed of the car more slowly

5. Shift Lever:

Forward: Press the "Forward-backward switch" on the "Forward" position.

Press the "Foot pedal", the model drives forward

Stop: The model will brake automatically, when your child's foot remove from the "Foot pedal". Press the "Forward-backward switch" in the middle.

Reverse: Press the "Forward-backward switch" on the "Backward" position.

Press the "Foot pedal", the model drives backward.

Important!

The vehicle must be stationary before changing direction or speed. Otherwise the gear unit and/or the motor could be damaged.

6. Foot pedal

To move the car, press the pedal down.

To brake or slow down, release pressure from the pedal.

Soundboard

1. USB

2. Micro SD

After inserting a Micro SD card or USB stick, the soundboard starts playing the tracks one after the other. Only files with the extension .mp3 can be played back.

3. Aux

Input for a Smartphone or other AUX devices.

4. V-

Press = previous, long press = Volume down

5. Pause & play

6. V+

Press = Next, long press = Volume up

7. Bluetooth / Radio

Press the button on the control panel and the Bluetooth function is activated, this is confirmed by an acoustic announcement. Now activate the Bluetooth function on your mobile phone. „yx“ appears, your mobile phone is now connected to the model.

8. Voltage display

Attention!

Your vehicle displays the total voltage of the two batteries in volts immediately after switching on. The fully charged batteries will usually display a total voltage of approx. 12.6-13 volts unloaded. The display is load dependent. This means that the displayed voltage will drop under load. If a voltage of less than approx. 11.8V is displayed in the unloaded state, you should switch off the Ride-on and charge the battery (see charging procedure). Otherwise the battery may be deeply discharged and irretrievably damaged.

Otherwise, the battery may become deeply discharged and be irretrievably destroyed.

A completely discharged battery is not covered by the warranty and must be replaced at the owner's expense.

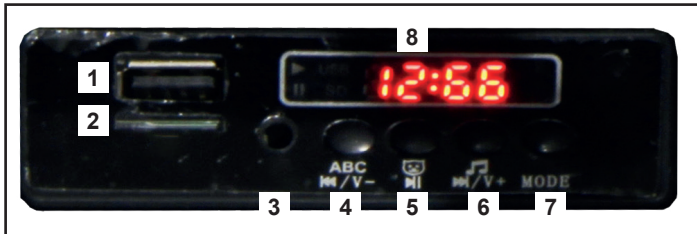

Only use in direct supervision of an adult!

To control the vehicle a minimum skill level and caution is needed. Make sure you are familiar with the operation of the model and its characteristics. The model is heavy. This is an increased risk of injury and damage in the event of loss of control. Avoid any kind of intentional or unintentional collisions with objects or hazards to persons.



Caution!

Always switch off the model immediately after each use. Immediately after each use the battery should be disconnected from the model. The battery can be deeply discharged by leaving it switched on accidentally or leaving it plugged in. Deep discharge causes the battery to lose power or can be damaged to such an extent that charging or discharging is no longer possible or the battery can self-ignite during charging or discharging (fire hazard). Never attempt to charge or discharge deeply discharged batteries. The battery voltage should never fall below 11,9 volts to avoid deep discharge. The fully charged battery has a voltage of approx. 13 Volt. After use, the intact battery should be fully charged immediately after a cooling phase of at least 10 minutes but at the latest after 12 hours to avoid subsequent deep discharge by self-discharge. If the battery is not used or stored for a longer period of time, the battery should be checked for voltage (min. 12,3 volts) or damage at least every 3 months and charged or disposed of if necessary.

1. Montage des roues

Montage des roues avant

Pour monter les roues avant, faites glisser une rondelle (10) sur l'essieu avant. Placez une roue (2) sur l'essieu et glissez une autre rondelle (10) dessus. Fixez le tout à l'aide d'un écrou (11). Enfin, placez un couvercle (4) sur la roue. Répétez l'opération de l'autre côté.

Montage de la roue arrière

Faites glisser une roue arrière (3), puis une rondelle (10) de sur l'axe. Fixez le tout à l'aide d'un écrou. Enfin, placez un couvercle (4) sur la roue. Répétez l'opération de l'autre côté.

2. Montage du volant

Connectez le câble du volant (5) au câble du modèle. Veillez à ce que les câbles ne soient pas pliés, pincés ou tordus. Alignez le volant sur la colonne de direction, appuyez sur les deux goupilles du volant et poussez le volant sur la colonne de direction jusqu'à ce qu'il s'enclenche dans les trous.

3. Montage du pare-brise

Alignez le pare-brise (6) avec les ouvertures correspondantes sur la carrosserie de la voiture, insérez-les et poussez

4. Connexion de la batterie

Avant d'assembler le siège, connectez tous les connecteurs comme indiqué. Ne connectez que les fils qui s'emboîtent et veillez à ne pas inverser la polarité. Vérifiez l'alimentation électrique en appuyant sur l'interrupteur interrupteur ON/OFF du modèle. Si l'alimentation électrique fonctionne, vous entendrez un bruit de moteur.

5. Assemblage du siège

Alignez le siège (7) en diagonale avec la position correspondante sur la carrosserie de la voiture, insérez le crochet dans la position correspondante, fixez avec des vis autotaraudeuses à l'arrière du siège.

6. Assemblage des miroirs

Alignez le miroir (8) avec l'ouverture correspondante sur la carrosserie de la voiture, insérez-le et poussez-le en place.

7. Charge de la voiture

- Il faut absolument que la voiture soit éteinte pour effectuer la charge.
- Insérez le chargeur dans la prise - la LED s'allume en vert. Branchez le chargeur à la prise de charge.
- La LED de votre chargeur s'allume en rouge tant que la batterie est en charge. Si la LED s'allume à nouveau en vert, la batterie est complètement chargée.
- Le temps de charge est 6 heures.
- Ne chargez votre accu pas plus d'1x en 24 heures.
- Le chargeur et l'accu vont chauffer pendant le processus de charge

Avertissement !

- Le chargeur n'est pas un jouet. Utilisez uniquement le chargeur fourni avec la batterie.
- La batterie ne doit être chargée que par un adulte ou sous sa surveillance.
- Les bornes de connexion ne doivent pas être court-circuitées.
- Le chargeur doit être contrôlé régulièrement pour vérifier que le câble, la fiche, le boîtier et les autres pièces ne sont pas endommagés. Si des dommages sont constatés, le chargeur ne doit pas être utilisé jusqu'à ce que les dommages soient réparés.
- Après chaque utilisation, avant de remettre le modèle en marche, laissez-le suffisamment le temps de refroidir. Laissez une phase de 15 minutes de refroidissement lorsque vous utilisez une batterie de recharge pour redémarrer le modèle de nouveau. En cas de surchauffe, les composants électroniques peuvent être endommagés ou un risque d'incendie peut survenir.
- Débranchez toujours après chaque arrêt le modèle du chargeur. Débranchez aussi toujours le chargeur immédiatement après avoir débranché le modèle de l'alimentation. Laissez brancher la chargeur ou la modèle peuvent causer des dommages à la modèle, à votre chargeur ou câble d'alimentation (risque d'incendie).
- Utilisez le chargeur uniquement dans des pièces sèches.

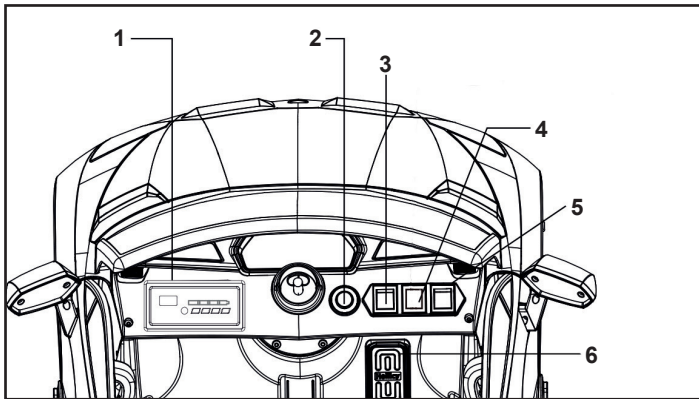

Fonctions

1. Soundboard

2. Interrupteur Marche / Arrêt

Avec la Interrupteur marche/arrêt vous mettez en marche votre véhicule.

3. Interrupteur pour phares

4. Vitesse

High speed - Grande vitesse
Low speed - Vitesse plus petite

5. Bouton du changement

En avant: Placez le commutateur „Forward-Backward“ en position „Forward“
Appuyez sur la pédale des gaz afin que votre voiture avance.

Stop: La voiture s'arrête dès que vous lâchez la pédale des gaz.

En arrière: Placez le commutateur „Forward-Backward“ en position neutre.

Appuyez sur la pédale des gaz afin que votre voiture recule

Important !

Le véhicule doit être à l'arrêt avant de changer de direction ou de vitesse. au cas contraire la boîte de vitesses et/ou le moteur risquent d'être endommagés.

6. Pédal des gaz

Appuyez sur la pédale des gaz afin que votre voiture fonctionne.
La voiture s'arrête dès que vous lâchez la pédale des gaz.

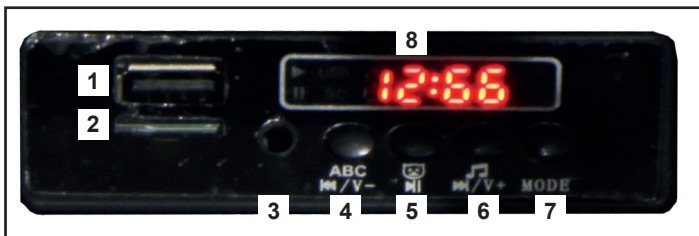

Soundboard

1 USB

2 Micro SD

Après avoir inséré une carte Micro SD ou une clé USB, la sonorisation commence à jouer les pistes l'une après l'autre. Seuls les fichiers portant l'extension.mp3 peuvent être lus.

3 Aux

Entrée pour un smartphone ou d'autres appareils AUX.

4 V-

Pression = arrière de musique, pression longue = réduction du volume

5 Pause et lecture

6 Musik/V+

pression = musique en avant, pression longue = volume fort

7 Mode button / Radio

Appuyez sur le bouton du panneau de contrôle et la fonction Bluetooth est activée, ce qui est confirmé par une annonce acoustique. Activez maintenant la fonction Bluetooth sur votre téléphone portable. „yx“ apparaît et votre téléphone est maintenant connecté au modèle..

8 Affichage de la tension

Attention!

Votre véhicule affiche la tension totale des deux batteries en volts immédiatement après la mise sous tension. Les batteries complètement chargées affichent généralement une tension totale d'environ 12,6-13 volts à vide. L'affichage dépend de la charge. Cela signifie que la tension affichée chute sous charge. Si une tension inférieure à 11,8 V environ est affichée à l'état déchargé, vous devez éteindre le Rideon et charger la batterie (voir procédure de charge). Sinon, la batterie risque d'être profondément déchargée et irrémédiablement détruite. Une batterie profondément déchargée n'est pas couverte par la garantie et doit être remplacée contre paiement.



Utiliser uniquement sous la surveillance d'un adulte!

Le pilotage du modèle demande une certaine dose d'adresse et de prudence. De ce fait familiarisez-vous avec le modèle , surtout au niveau des caractéristiques et ses commandes avant toute utilisation. Le modèle a un poids propre élevé. De ce fait le risque de dommages ou de blessures est élevé dans le cas d'une perte de contrôle. Evitez tout type de collision, accidentelle ou voulue, avec d'autres véhicules, objets ou personnes.



Attention!

Veillez toujours éteindre le modèle immédiatement après chaque utilisation et déconnectez la batterie immédiatement après chaque utilisation du modèle. La batterie peut être profondément déchargée si vous la laissez allumée accidentellement ou si vous la laissez branchée. En raison d'une décharge profonde, la batterie perd de la puissance ou peut être endommagée à un point tel que la charge ou la décharge n'est plus possible ou la batterie peut s'auto-allumer pendant le processus de charge ou de décharge (risque d'incendie). N'essayez jamais de charger ou de décharger des batteries profondément déchargées. La tension de la batterie ne doit jamais descendre en dessous de 11,9 volts pour éviter une décharge profonde. La batterie complètement chargée a une tension d'environ 13 Volt. Après utilisation, la batterie intacte doit être complètement chargée immédiatement après une phase de refroidissement d'au moins 10 minutes mais au plus tard après 12 heures pour éviter une décharge profonde ultérieure par autototodécharge. Si la batterie n'est pas utilisée ou stockée pendant une plus longue période, la batterie doit être chargée au moins tous les 3 mois à la tension (min. 12,3 volts). Vérifiez qu'il n'y a pas de dommages et, si nécessaire, rechargez ou jetez-les.

1. Montaggio delle ruote**Montaggio delle ruote anteriori**

Per montare le ruote anteriori, inserire una rondella (10) sull'asse anteriore. Montare una ruota (2) sull'asse e far scorrere un'altra rondella (10) su di essa. Fissare il tutto con un dado (11). Infine, applicare un coperchio (4) sulla ruota. Ripetere l'operazione sull'altro lato.

Gruppo ruota posteriore

Infilare una ruota (3) posteriore e poi una rondella (10) di sull'asse. Fissare il tutto con un dado (11). Infine, applicare un coperchio (4) sulla ruota. Ripetere l'operazione sull'altro lato.

2. Montaggio volante

Collegare il cavo del volante (5) al cavo del modello. Assicuratevi che i cavi non siano piegati, pizzicati o attorcigliati. Allineare il volante sul piantone dello sterzo, premere i due perni sul volante e spingere il volante sul piantone dello sterzo finché non scatta nei fori.

3. Montaggio del parabrezza

Allineare il parabrezza (6) con le aperture corrispondenti sulla carrozzeria, inserire e spingere in posizione.

4. Collegamento della batteria

Prima di assemblare il sedile, collegare tutti i connettori come mostrato. Collegare solo i fili che combaciano e fare attenzione a non invertire la polarità. Controllare l'alimentazione premendo l'interruttore ON/OFF sul modello. Se l'alimentazione funziona, si sentirà il rumore del motore.

5. Montaggio del sedile

Allineare il sedile (7) in diagonale con la posizione corrispondente sulla carrozzeria, inserire il gancio nella posizione corrispondente, fissare con viti autofilettanti sul retro del sedile.

6. Montaggio dello specchio

Allineare lo specchio (8) con l'apertura corrispondente sulla carrozzeria, inserirlo e spingerlo in posizione.

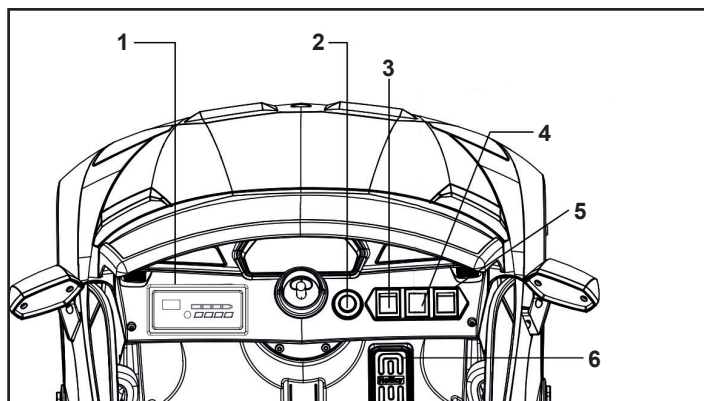
**7. Carica del veicolo**

- Il veicolo deve essere spento mentre si carica.
- Inserire il caricatore nella presa a muro, il LED si illumina di verde. Collegare il caricabatterie alla presa di ricarica.
- Il LED del caricabatterie si illumina di rosso finché la batteria è in carica. Se il LED si illumina di nuovo verde, la batteria è completamente carica.
- Il tempo di carica è di 6 ore.
- Non caricare la batterie volte in 24 ore.
- Caricatore e batteria si riscaldano durante la carica.

Avvertimento!

- **Il caricabatterie non è un giocattolo.**
- **Utilizzare esclusivamente il caricabatterie in dotazione.**
- **La batteria può essere caricata solo da un adulto o sotto la sua supervisione.**
- **I terminali non devono essere messi in cortocircuito.**
- **Il caricabatterie deve essere controllato regolarmente per verificare che non vi siano danni al cavo, alla spina, all'alloggiamento e ad altre parti. Se si riscontrano danni, il caricabatterie non deve essere utilizzato finché il danno non è stato riparato.**
- **Lasciate che il modello dopo ogni utilizzo il tempo sufficiente per raffreddarsi prima di rimetterlo in funzione. Quando si utilizza delle batterie per cambio deve essere rispettata una fase di raffreddamento di 15 minuti tra ogni cambio della batteria prima di rimetterlo in funzione. Il surriscaldamento può danneggiare l'elettronica o pericolo d'incendio possono essere le conseguenze.**
- **Dopo ogni carica e importante di: Scollegare sempre subito la batteria dal caricatore ed il caricatore dalla rete elettrica. Se dopo la carica si lascia collegato l'uno o l'altro può causare danni alla batteria, al caricatore o addirittura alla rete elettrica (pericolo di incendio).**
- **Utilizzare il caricabatterie solo in ambienti asciutti.**

Funzione**1. Quadro di comando****2. Interruttore ON/OFF**

Con la interruttore ON/OFF si accende la macchina.

3. Interruttori della luce**4. Velocità**

High speed - alta velocità

Low speed - bassa velocità

5. Leva del cambio:

Avanti: Impostare il pulsante „Forward-Backward“ nella posizione „Forward“.

Premere il pedale del gas in modo che il veicolo si muove in avanti.

Stop: Il veicolo si ferma quando si solleva il piede del gas.

Indietro: Impostare il pulsante „Forward-Backward“ nella posizione „Stop“

Impostare il pulsante „Forward-Backward“ nella posizione „Backward“.

Premere il pedale del gas in modo che il veicolo va retromarcia.

Importante!

Il veicolo deve essere fermo prima di cambiare direzione o velocità. In caso contrario l'ingranaggio e/o il motore potrebbero subire danni.

6. Pedale del gas

Premere il pedale del gas in modo che il veicolo si muove.

Il veicolo si ferma quando si solleva il piede del gas.

Quadro di comando**1. USB****2. Micro SD**

Dopo aver inserito una scheda Micro SD o una chiavetta USB, la scheda audio inizia a riprodurre i brani uno dopo l'altro. Solo i file con estensione .mp3 possono essere riprodotti.

3. Aux

Ingresso per uno smartphone o altri dispositivi AUX.

4. V-

premere = musica indietro, premere a lungo = Volume si abbassa

5. Pausa & play**6. Musica/V+**

premere = musica anteriore, premere a lungo = Volume si alza

7. Mode

Premere il tasto sul pannello di controllo e la funzione Bluetooth è attivata, ciò viene confermato da un annuncio acustico. Attivate ora la funzione Bluetooth sul vostro cellulare.

Appare „yx“ e il vostro cellulare è ora collegato al modello.

8. Visualizzazione della tensione**Attenzione!**

Il veicolo visualizza la tensione totale delle due batterie in volt subito dopo l'accensione. Le batterie completamente cariche di solito mostrano una tensione totale di circa 12,6-13 volt in stato scarico. Il display dipende dal carico. Ciò significa che la tensione visualizzata scenderà sotto carico. Se viene visualizzata una tensione inferiore a circa 11,8V nello stato di scarico, è necessario spegnere il Rideon e caricare la batteria (vedi procedura di carica).

In caso contrario, la batteria potrebbe scaricarsi profondamente e distruggersi irrimediabilmente. Una batteria profondamente scarica non è coperta dalla garanzia e deve essere sostituita a pagamento.

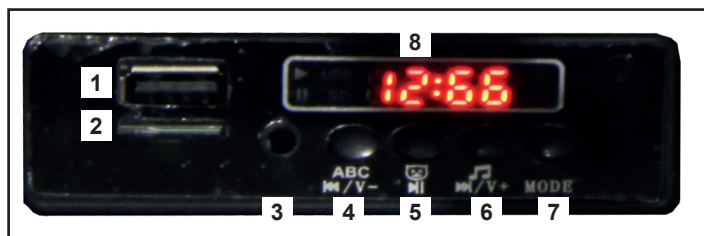
**Utilizzare solo sotto la diretta sorveglianza di un adulto!**

Per manovrare il modello è indispensabile una certa abilità e cautela. Consigliamo in questo caso di „conoscere“ prima il modello e le sue caratteristiche di guida e risposte ai comandi. Il modello ha un peso proprio abbastanza elevato. Per mezzo di ciò è aumentato il rischio di danno e lesioni in caso di una perdita del controllo. Evitare qualsiasi forma d'impatti con oggetti e/o messa in pericolo di persone.

**Attenzione!**

Spegnere sempre il modello subito dopo ogni utilizzo. Subito dopo ogni utilizzo, la batteria deve essere scollegata dal modello. La batteria può essere scaricata completamente se viene lasciata accesa accidentalmente o se viene lasciata inserita. La scarica profonda causa la perdita di energia della batteria o può essere danneggiata a tal punto che la carica o la scarica non è più possibile o la batteria può autoaccendersi durante la carica o la scarica (pericolo di incendio). Non tentare mai di caricare o scaricare batterie completamente scariche. La tensione della batteria non deve mai scendere al di sotto di 11,9 volt per evitare una scarica profonda. La batteria completamente carica ha una tensione di circa 13 Volt. Dopo l'uso, la batteria intatta deve essere caricata completamente subito dopo una fase di raffreddamento di almeno 10 minuti e al più tardi dopo 12 ore per evitare una successiva scarica profonda per autoscarica. Se la batteria non viene utilizzata o conservata per un lungo periodo di tempo, è necessario controllarne la tensione (min. 12,3 Volt) o su danni almeno ogni 3 mesi e, se necessario, caricarla o smaltirla.



1. Montaje de las ruedas

Montaje de las ruedas delanteras

Para montar las ruedas delanteras, inserte una arandela (10) en el eje delantero. Monte una rueda (2) en el eje y deslice otra arandela (10) sobre ella. Asegúrelo con una tuerca (11). Por último, coloque una cubierta (4) en la rueda. Repite la operación en el otro lado.

Conjunto de la rueda trasera

Deslice una rueda (3) trasera y luego una arandela (10) en el eje. Asegúralo con una tuerca (11) y finalmente Coloque una cubierta (4) de rueda en la rueda. Repite la operación en el otro lado.

2. Conjunto del volante

Conecte el cable del volante (5) al cable del modelo. Asegúrese de que los cables no estén doblados, pellizcados o retorcidos. Alinee el volante en la columna de dirección, presione los dos pasadores en el volante y empuje el volante en la columna de dirección hasta que encaje en los orificios.

3. Montaje del parabrisas

Alinee el parabrisas (6) con las aberturas correspondientes en el cuerpo, insértelo y empújelo en su lugar.

4. Conexión de la batería

Antes de montar el asiento, conecte todos los conectores como se muestra. Conecte solo los cables que coincidan y tenga cuidado de no invertir la polaridad. Verifique la fuente de alimentación presionando el interruptor ON / OFF en el modelo. Si la fuente de alimentación funciona, se escuchará el ruido del motor.

5. Montaje del asiento

Alinee el asiento (7) en diagonal con la posición correspondiente en la carrocería del automóvil, inserte el gancho en la posición correspondiente, fíjelo con tornillos autorroscantes en la parte posterior del asiento.

6. Montaje del espejo

Alinee el espejo (8) con la abertura correspondiente en la carrocería, insértelo y empújelo en su lugar.

7. Carga del vehículo

- El vehículo debe estar apagado durante la carga.
- Inserte el cargador en el enchufe, el LED se ilumina en verde. Conecte el cargador a la toma de carga.
- El LED de su cargador se ilumina en rojo mientras la batería se está cargando. Si el LED se enciende de nuevo en verde, la batería está completamente cargada.
- El tiempo de carga es de 6 horas.
- No cargue la batería más de una vez en 24 horas.
- El cargador y la batería se calientan ligeramente durante el proceso de carga.

Apercibimiento!

- **El cargador no es un juguete. Utilice únicamente el cargador incluido.**
- **La batería sólo puede ser cargada por un adulto o bajo su supervisión.**
- **Los terminales no deben estar en cortocircuito.**
- **El cargador debe ser revisado periódicamente para comprobar que el cable, el enchufe, la carcasa y otras piezas no estén dañadas. Si se detectan daños, el cargador no debe utilizarse hasta que se hayan reparado los daños.**
- **Deje que el modelo después de cada uso e l tiempo suficiente para enfriarse antes de volver a ponerlo en funcionamiento. Cuando se utiliza baterías para cambiar se tiene que respetar una fase de enfriamiento de 15 minutos entre cada cambio de las baterías antes de ponerlo de nuevo en funcionamiento. El sobrecalentamiento puede dañar la electrónica o peligro de incendio pueden ser la consecuencia.**
- **Después de cada carga es importante de: Desconectar siempre la modelo del cargador y el cargador de la fuente de alimentación. Si después de la carga se deja conectado a uno o otra puede causar daños a la modelo, cargador**
- **Utilice el cargador sólo en lugares secos.**

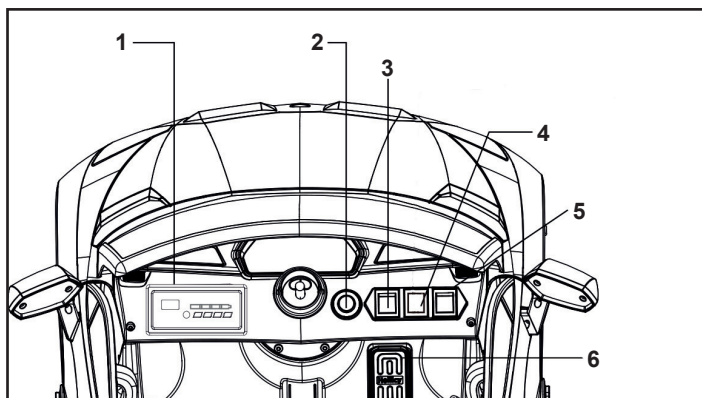

Funciones

- Panel de control**
 - Interruptore ON/OFF**
Con la interruttore ON/OFF si accende la macchina.
 - Interruptore della luce**
 - Velocidad**
High speed - alta velocidad
Low speed - baja velocidad
 - La palanca de cambios**
Adelante: Primir el botón „Forward-Backward“ en la posición „Forward“. Presione el pedal de gas de modo que el vehículo se mueva hacia adelante.
Stop: El vehículo se frena cuando se levante el pie del gas. Primir el botón „Forward-Backward“ en la posición „Stop“
Atras: Primir el botón „Forward-Backward“ en la posición „Backward“. Presione el pedal de gas de modo que el vehículo se mueva hacia atras.
- Importante!**
El vehículo debe estar parado antes de cambiar de dirección o de velocidad. De lo contrario, el engranaje y/o el motor podrían resultar dañados.
- Pedal del acelerador**
Presione el pedal de gas de modo que el vehículo se mueva.
El vehículo se frena cuando se levante el pie del gas.

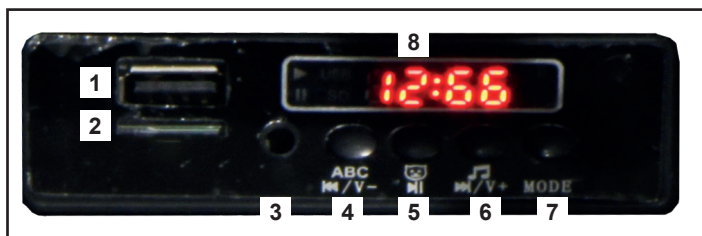

Tarjeta de sonido

- 1 USB
- 2 Micro SD
Después de insertar una tarjeta Micro SD o una llave USB, la tarjeta de audio empieza a reproducir las canciones una tras otra. Sólo se pueden reproducir archivos con la extensión mp3.
- 3 Aux
conectar dispositivo MP3/Teléfono móvil
- 4 V-
pulsación = música altrás, pulsación larga = bajar volumen
- 5 Pausa & reproducción
- 6 Música/V+
pulsación = música adelante, pulsación larga = volumen alto
- 7 Botón Mode
Presiona el botón del panel de control y la función Bluetooth se activa, esto se confirma con un anuncio acústico. Ahora activa la función Bluetooth en tu teléfono móvil. Aparece „yx“ y tu teléfono ya está conectado al modelo.
- 8 Indicación de la tensión
Atención!
Su vehículo muestra el voltaje total de las dos baterías en voltios inmediatamente después de encenderlo. Las baterías completamente cargadas normalmente muestran un voltaje total de aprox. 12,6-13 voltios en estado descargado. La pantalla depende de la carga. Esto significa que la tensión visualizada caerá bajo carga. Si se muestra una tensión inferior a aprox. 11,8 V en estado descargado, desconecte el Rideon y cargue la batería (véase el procedimiento de carga). **De lo contrario, la batería puede descargarse profundamente y destruirse de forma irreparable. Una batería descargada profundamente no está cubierta por la garantía y debe ser sustituida a precio de coste. destruirse de forma irreparable.**



Usado bajo la supervisión directa de un adulto!

Maniobrar el modelo requiere un cierto nivel mínimo de habilidad y prudencia. Se recomienda en este caso de "conocer" primero el modelo y su características de conducción y la emisora. El modelo tiene un peso bastante alto, por eso se aumenta el riesgo de daños y lesiones en el caso de una pérdida de control. Evitar cualquier tipo de impacto con objetos y/o peligro de personas.



Atención!

Apague siempre el modelo inmediatamente después de cada uso. Inmediatamente después de cada uso, desconecte la batería del modelo. La batería puede descargarse completamente dejándola encendida o insertada accidentalmente. La batería perderá energía o se dañará de tal manera que ya no es posible cargarla o descargarla, o que podría incendiarse durante el proceso de carga o descarga (peligro de incendio). Nunca intente cargar o descargar baterías completamente descargadas. El voltaje de la batería nunca debe ser inferior a 11,9 voltios para evitar una descarga profunda. La batería completamente cargada tiene una tensión de aproximadamente 13 voltios. Después de su uso, la batería intacta debe cargarse completamente inmediatamente después de una fase de enfriamiento de un mínimo de 10 minutos y un máximo de 12 horas para evitar una descarga profunda posterior debido a la autodescarga. Si la batería no se utiliza o almacena durante un largo periodo de tiempo, su tensión (mín. 12,3 voltios) debe comprobarse o si están dañadas al menos cada 3 meses y, si es necesario, recargarse o desecharse.

1. Montáž kol

Montáž předních kol

Pro montáž předních kol vložte do přední nápravy podložku (10), jezdit na kole (2) na hřídel a nasuňte přes něj další podložku (10). Zajistěte jej maticí (11). Nakonec vložte a kryt (4) na kolo. Opakujte operaci na druhé straně.

Sestava zadního kola

Na osu nasuňte zadní kolo (3) a poté podložku (10). Zajistěte jej maticí (11). Podle nakonec na kolo naneste kryt (4). Opakujte operaci na druhé straně.

2. Montáž setrvačnicku

Připojte kabel volantu (5) ke kabelu modelu. Ujistěte se, že nejsou kabely ohnuté, sevřené nebo zkroutené. Vyrovnějte volant na sloupku řízení, stiskněte dva čepy na volantu a zatlačte volant do sloupku řízení, dokud nezacvakne v dírách.

3. Upevnění na čelní sklo

Zarovnejte čelní sklo (6) s odpovídajícími otvory v karoserii, vložte jej a zatlačte do něj své místo.

4. Připojení baterie

Před montáží sedáčky připojte všechny konektory podle obrázku. Připojte pouze odpovídající vodiče a dávejte pozor, abyste nepřepólovali. Zkontrolujte zdroj napájení stisknutím vypínače ON/OFF na modelu. Pokud je napájení funguje, bude slyšet hluk motoru.

5. Montáž sedadla

Vyrovnějte sedadlo (7) diagonálně s odpovídající pozicí na karoserii vozu, vložte hák do odpovídající polohy, upevněte jej samořeznými šrouby na dílu opěradlo sedadla.

6. Montáž zrcadla

Vyrovnějte zrcátko (8) s odpovídajícím otvorem v těle, vložte ho a zatlačte do něj místo.

7. Nabíjení Vašeho vozidla

- Vypínač napájení musí být při nabíjení vypnutý v pozici OFF.
- Zasuňte nabíječku do zásuvky – kontrolka LED se rozsvítí zeleně. Připojte nabíječku k nabíjecí zásuvce zařízení.
- Kontrolka LED bude při nabíjení svítit červeně. Když bude baterie plně nabitá, rozsvítí se opět zeleně.
- Doba nabíjení je 6 hodin.
- Nenabíjejte baterii častěji jak jednou za 24 hodin.
- Nabíječka a baterie se při nabíjení zahřívají.

Upozornění!

- **Nabíječka není hračka. Používejte pouze dodanou nabíječku.**
- **Baterii smí nabíjet pouze dospělá osoba nebo pod jejím dohledem.**
- **Svorky nesmí být zkratovány.**
- **Nabíječku je třeba pravidelně kontrolovat, zda není poškozený kabel, zástrčka, kryt a další části. V případě zjištění poškození se nabíječka nesmí používat, dokud nebude poškození odstraněno.**
- **Po každém použití modelu vyčkejte, až model vychladne a teprve poté jej spusťte znovu. V případě použití dalšího akumulátoru, po změně akumulátoru a před pětým nastartováním modelu musí být zachována alespoň jedna fáze chlazení 15 minut. Přehřátí může způsobit poškození elektroniky nebo nebezpečí požáru.**
- **Ohledně dokončení nabíjení odpojte model od nabíječky. Ihned po odpojení modelu odpojte nabíječku od zdroje napájení. Pokud po dokončení model nebo nabíječka nebudou odpojeny, může to způsobit poškození modelu, nabíječky nebo napájení (nebezpečí požáru).**
- **Nabíječku používejte pouze v suchých místnostech.**

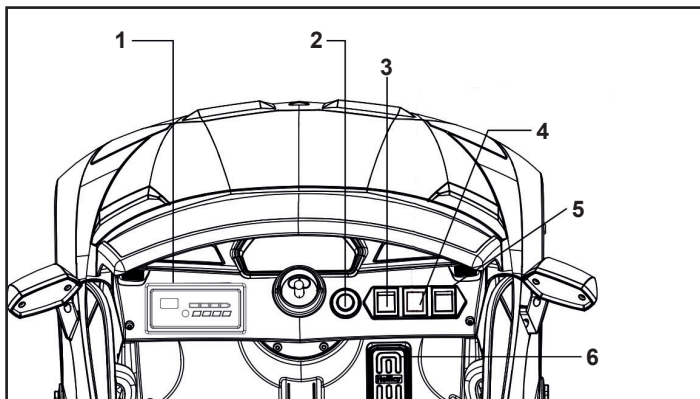

Funkce

1. Přístrojová deska

2. Spínač zapnutí / vypnutí (ON / OFF)

Spínač zapnutí / vypnutí (ON / OFF) umožňuje zapnutí a vypnutí vozidla.

3. Tlačítko světel

4. Rychlost

High speed - vysoká rychlost

Low speed - nízká rychlost

5. Přepínač:

Dopředu: Nastavte tlačítko „Forward-Backward“ do polohy „Forward“.

Po stisknutí plynového pedálu se začne model pohybovat vpřed.

Zastavení: Model se zastaví po sundání nohy z plynového pedálu.

Dozadu: Nastavte tlačítko „Forward-Backward“ do neutrální polohy.

Po stisknutí plynového pedálu se začne model pohybovat vzad.

Důležité!

Před změnou směru nebo rychlosti musí vozidlo stát v místě. V opačném případě může dojít k poškození převodovky a / nebo motoru.

6. Plynový pedál

Chcete-li s vozem pohnout, sešlápněte pedál.

Chcete-li brzdít nebo zpomalit, uvolněte tlak na pedál.

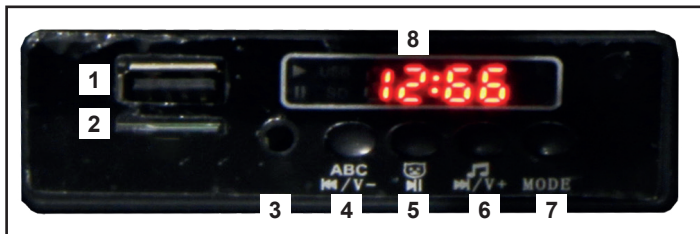

Přístrojová deska

1 USB

2 Micro SD

Po vložení karty Micro SD nebo připojení USB paměti soundboard začne přehrávat tituly jeden po druhém. Lze přehrávat pouze soubory s příponou .mp3.

3 Aux

Lze připojit MP3 přehrávač / smartphone.

4 V-

Krátké stisknutí = předchozí skladba, dlouhé stisknutí = Snížení hlasitosti

5 Zastavení & přehráni

6 Hudba/V+

Krátké stisknutí = Další skladba, dlouhé stisknutí = Zvýšení hlasitosti

7 Režim

8 Indikátor napájení

Upozornění!

Ihned po zapnutí vozidlo indikuje celkové napětí obou akumulátorů ve voltech. Plně nabitá akumulátory bez zátěže obvykle ukazují napětí 12,6-13 V. Uvedená hodnota závisí na zatížení. Znamená to, že zobrazené napětí klesá pod zatížením. Pokud je v nezátíženém stavu napětí menší než cca. 11,8 V, pak vypněte Rideon a nabijte akumulátor (viz Nabíjení). **V opačném případě může dojít k hlubokému vybití baterie a jejímu nenávratnému zničení. Na hluboce vybitou baterii se nevztahuje záruka a musí být bezplatně vyměněna.**



Používejte pouze pod přímým dohledem dospělých.

Řízení modelu vyžaduje určité minimum dovedností a opatrnosti. Před použitím modelu je proto nutné seznámit se s jeho funkcemi a systémem řízení. Model se vyznačuje vysokou vlastní hmotností. Tato vlastnost zvyšuje riziko poškození a zranění v případě ztráty kontroly. Zabraňte jakékoli úmyslné nebo neúmyslné srážce nebo udeření v předměty nebo jakékoliv formě ohrožení jiných osob.



Varování!

Vždy jej vypněte ihned po jeho použití. Pokud má Váš model vyjímatelnou baterii nebo pokud ji lze odpojit, vždy ji vyndejte nebo odpojte po každém použití modelu. Pokud baterii necháte zapnutou nebo zapojenou v modelu může dojít k jejímu hlubokému vybití, a tedy k jejímu znehodnocení. Hlubokým vybitím baterii může dojít k tomu, že baterii nebude možné nabít/vybit a může se i vznítit (riziko požáru). Proto se nikdy nepokoušejte nabít/vybit hlubokově vybité baterie. Abyste předešli hlubokému vybití baterie, její napětí by nikdy nemělo klesnout pod 11,9 voltů. Plně nabitá baterie má napětí 13 voltů. Po každém použití, je nutné nechat model, a tedy i baterii vychladnout min. 10min. a poté baterii plně nabijte. Nabijte ji však min. do 12 hodin od použití modelu a po každém nabití odpojte model od nabíječky a nabíječku od elektrické sítě. Tím zabráníte hlubokému vybití baterie. Pokud baterii nepoužíváte delší dobu, měli byste ji po jejím uložení zkontrolovat každé 3 měsíce, aby měla min. napětí 12,3 voltů. Pokud zjistíte, že je napětí nižší, nabijte ji nebo vyměňte za novou.

1. Montaż kół

Montaż przednich kół

Nasuń podkładkę (10) na przednią oś. Pociągnij za jedno koło (2) i i nasuń kolejną podkładkę (10) na oś. Zabezpiecz ją nakrętką nakrętką (11), a następnie nałóż kotłak piasty (4) na koło. Powtórz tę czynność po drugiej stronie.

Montaż tylnego koła

Nasuń tylne koło (3), a następnie podkładkę (10) na oś. Zabezpiecz nakrętką (11), a następnie nałóż na koło osłonę koła (4). Powtórz tę czynność po drugiej stronie.

2. Montaż koła zamachowego

Podłącz kabel od kierownicy (5) do kabla modelu. Upewnij się, że kable nie są zalamane, ściśnięte ani skręcone. Ustaw kierownicę na kolumnie kierownicy kolumnie kierownicy, wciśnij dwa bolce na kierownicy i wciśnij kierownicę na kolumnę kierownicy, aż zatrzaśnie się na swoim miejscu.

3. Mocowanie do przedniej szyby

Wciśnij przednią szybę (6) w odpowiednie położenie, aż zatrzaśnie się na swoim miejscu.

4. Podłączanie baterii

Przed montażem siedziska podłącz wszystkie złącza, jak pokazano. Tylko połącz odpowiednie przewody, uważając, aby nie odwrócić polaryzacji. Sprawdź źródło zasilania, naciskając przełącznik ON/OFF na modelu. Jeśli jest moc działa, będzie slychać hałas silnika.

5. Montaż siedziska

Umieść siedzisko (7) na korpusie tak, aby bolce z przodu siedziska zatrzasnęły się w korpusie. Po prawidłowym ustawieniu fotelika zabezpiecz go śrubą.

6. Montaż lustra

Wciśnij lusterka wsteczne (8) w odpowiednie pozycje, aż zaskoczą na swoje miejsce.

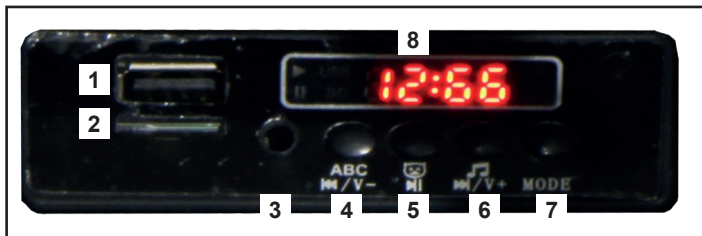
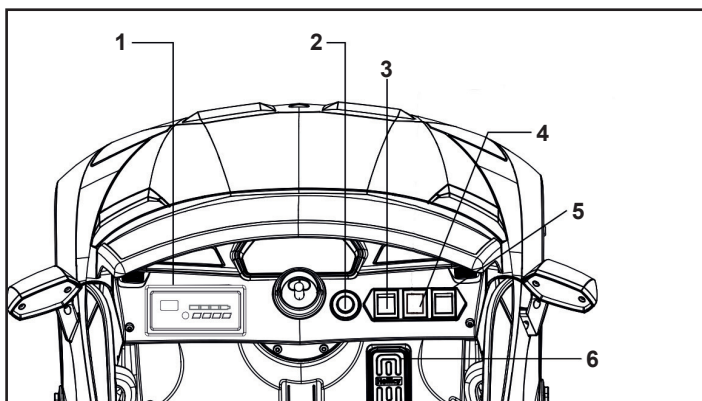

7. Ładowanie

- Podczas ładowania pojazd musi być wyłączony.
- Włóż ładowarkę do gniazda - dioda LED zaświeci się na zielono. Podłącz ładowarkę do gniazda ładowania.
- Dioda LED na ładowarce będzie świecić na czerwono przez cały czas ładowania akumulatora. Jeśli dioda LED ponownie zaświeci się na zielono, oznacza to, że akumulator jest w pełni naładowany.
- Czas ładowania wynosi 6 godzin.
- Nie należy ładować akumulatora więcej niż 1 raz w ciągu 24 godzin.
- Ładowarka i akumulator nagrzewają się podczas ładowania.

Ostrzeżenie!

- **Ładowarka nie jest zabawką. Należy używać wyłącznie dostarczonej ładowarki.**
- **Akumulator może być ładowany wyłącznie przez osobę dorosłą lub pod jej nadzorem.**
- **Zaciski nie mogą być zwarte.**
- **Ładowarkę należy regularnie sprawdzać pod kątem uszkodzeń kabla, wtyczki, obudowy i innych części. W przypadku stwierdzenia jakichkolwiek uszkodzeń ładowarki nie wolno używać do czasu ich naprawienia.**
- **Po każdym użyciu należy pozostawić wystarczającą ilość czasu na ostygnięcie modelu przed jego ponownym uruchomieniem. W przypadku korzystania z akumulatora zamiennego, przed ponownym uruchomieniem modelu należy odczekać co najmniej 15 minut, aby akumulator ostygł. Przegrzanie może spowodować uszkodzenie elektroniki lub zagrożenie pożarowe.**
- **Bezpośrednio po zakończeniu procesu ładowania należy zawsze odłączyć model od ładowarki. Zawsze należy natychmiast odłączyć ładowarkę po odłączeniu model od zasilania. Pozostawienie podłączonego modelu lub ładowarki po zakończeniu procesu ładowania może spowodować uszkodzenie modelu, ładowarki lub zasilacza (ryzyko pożaru).**
- **Ładowarki należy używać wyłącznie w suchych pomieszczeniach.**

Funkcje

- Panel audio**
 - Włącznik/wyłącznik (ON/OFF)**
Włącznik/wyłącznik (ON/OFF) umożliwia włączanie i wyłączanie pojazdu.
 - Wyłącznik światła**
 - Prędkość**
High speed duża prędkość
Low speed niska prędkość
 - Przełącznik:**
Do przodu: Ustawić przycisk „Forward-Backward” na pozycji „Forward”. Po naciśnięciu pedału gazu model ruszy do przodu. Model zatrzymuje się po zdjęciu stopy z pedału gazu.
Do tyłu: Ustawić przycisk „Forward-Backward” na pozycji „Backward”. Po naciśnięciu pedału gazu model prosuza się do tyłu.
- Ważne!**
Przed zmianą kierunku jazdy pojazd musi się zatrzymać. W przeciwnym razie może dojść do uszkodzenia przekładni i/lub silnika.
- Pedał gazu**
Naciśnij pedał gazu, aby wprawić model w ruch. Zdejmij nogę z pedału gazu, a model zatrzyma się.

Panel audio

- USB
- Micro SD
Po włożeniu karty Micro SD lub pamięci USB Soundboard rozpoczyna odtwarzanie utworów w kolejności. Odtwarzane mogą być tylko pliki z rozszerzeniem .mp3.
- Aux
Podłącz urządzenie MP3/telefon komórkowy
- V-
Krótkie naciśnięcie = poprzedni utwór, długie naciśnięcie = zmniejszenie głośności
- Pauza i odtwarzanie
- Muzyka/V+
Krótkie naciśnięcie = następny utwór, długie naciśnięcie = zwiększenie głośności
- Bluetooth / Radio
Naciśnij przycisk na panelu sterowania, a funkcja Bluetooth zostanie włączona. Teraz aktywuj funkcję Bluetooth w swoim telefonie komórkowym. Pojawi się komunikat „yx” - telefon komórkowy jest teraz połączony z modelem.
- Wskaźnik zasilania

Ostrzeżenie.

Natychmiast po włączeniu pojazdu wyświetlane jest całkowite napięcie obu akumulatorów w woltach. Całkowicie naładowany akumulatory bez obciążenia zwykle wykazują napięcie 12,6-13 V (kolor niebieski). Podana wartość zależy od obciążenia. Oznacza to, że wyświetlane napięcie zmniejsza się pod obciążeniem. W stanie nieobciążonym napięcie jest mniejsze niż ok. 11,8 V (kolor czerwony), wyłącz Rideon i naładuj akumulator (patrz Ładowanie).

W przeciwnym razie akumulator może zostać całkowicie rozładowany i nieodwracalnie uszkodzony. Głęboko rozładowany akumulator nie jest objęty gwarancją i musi zostać wymieniony. i musi zostać wymieniony za opłatą.



Stosować pod bezpośrednim nadzorem osoby dorosłej.

Sterowanie modelem wymaga pewnego minimum umiejętności oraz ostrożności. Dlatego przed użyciem modelu należy koniecznie zapoznać się z jego funkcjami i układem kierowania. Model charakteryzuje się wysoką masą własną. Ta cecha zwiększa ryzyko uszkodzenia i obrażeń w przypadku utraty kontroli. Unikać wszelkich, zamierzonych lub niezamierzonych, kolizji lub uderzeń z przedmiotami lub każdej formy narażania innych osób na niebezpieczeństwo.



Uwaga!

Wtedy należy wyłączać go bezpośrednio po każdym użyciu. wtedy, po każdym użyciu, należy odłączyć akumulator od modelu. Jeżeli model zostanie niezamierzenie włączony lub jeżeli akumulator nie zostanie odłączony od modelu, wtedy akumulator całkowicie się rozładuje. Przez całkowite rozładowanie akumulator traci swoją moc bądź może zostać tak bardzo uszkodzony, że ładowanie lub rozładowanie akumulatora nie będzie możliwe lub podczas ładowania lub rozładowywania zapali się samoistnie (niebezpieczeństwo pożaru). Nigdy nie wolno ładować lub rozładowywać całkowicie rozładowanych akumulatorów. W celu uniknięcia całkowitego rozładowania napięcie akumulatorów nie powinno nigdy spaść poniżej 11,9 V. Napięcie w pełni naładowanego akumulatora wynosi ok. 13 V. W celu uniknięcia całkowitego rozładowania spowodowanego wyładowaniem samoistnym należy po użyciu całkowicie naładować sprawny akumulator. Pełne naładowanie akumulatora powinno nastąpić po odczekaniu ok. 10 minut od użycia oraz nie później niż po upływie 12 godzin od momentu użycia. W przypadku, gdy akumulator nie będzie używany przez dłuższy okres czasu, wtedy należy sprawdzać go co najmniej co 3 miesiące pod względem prawidłowego napięcia (min. 12,3 V) oraz ewentualnych uszkodzeń. W razie konieczności należy go naładować lub zutylizować.

1. Montage van wielen

De voorwielen monteren

Om de voorwielen te monteren, steekt u een ring (10) in de vooras. Fietsen (2) op de as en schuif er nog een ring (10) overheen. Zet het vast met een moer (11). Voeg ten slotte een in fiets hoes (4). Herhaal de handeling aan de andere kant.

Achterwiel montage

Schuif het achterwiel (3) op de as en vervolgens op de ring (10). Zet het vast met een moer (11). Volgens breng tenslotte de hoes (4) op het wiel aan. Herhaal de handeling aan de andere kant.

2. Montage van het vliegwiel

Sluit de stuurwielkabel aan op de modelkabel. Zorg ervoor dat er geen kabels zijn gebogen, geknepen of gedraaid. Lijn het stuur uit op de stuurkolom (5), druk op twee noppen op het stuur en duw het stuur in de stuurkolom totdat het klikt in de gaten.

3. Bevestiging aan de voorruit

Lijn de voorruit (6) uit met de overeenkomstige gaten in de carrosserie, plaats deze en druk hem op zijn plaats jouw plaats.

4. De batterij aansluiten

Sluit alle connectoren aan zoals afgebeeld voordat u het zadel monteert. Alleen verbinden overeenkomstige draden en zorg ervoor dat u de polariteit niet omdraait. Controleer de bron stroom door op de AAN/UIT-schakelaar op het model te drukken. Als er stroom is werkt, is het motorgeluid hoorbaar.

5. Montage van de stoel

Lijn de stoel (7) diagonaal uit met de corresponderende positie op de carrosserie, steek de haak in de overeenkomstige positie, bevestig deze met zelftappende schroeven op het onderdeel stoel terug.

6. Montage van de spiegel

Lijn de spiegel (8) uit met het overeenkomstige gat in de behuizing, plaats en duw erin plaats.

7. Laden

- Tijdens het laden moet het voertuig zijn uitgeschakeld.
- Steek de lader in het stopcontact, de LED brandt groen. Sluit de lader aan op de laadaansluiting.
- De LED op uw lader brandt rood zolang de batterij wordt opgeladen. Wanneer de LED is weer groen, de batterij is volledig opgeladen.
- De oplaadtijd is 6 uur.
- Het is niet aangeraden de accu vaker dan 1 keer binnen 24 uur te laden.
- De oplader en accu worden tijdens het laden warm.

Waarschuwing!

- De lader is geen speelgoed. Gebruik alleen de bijgeleverde oplader.
- De batterij mag alleen worden opgeladen door of onder toezicht van een volwassene.
- De aansluitklemmen mogen niet kortgesloten worden.
- De lader moet regelmatig worden gecontroleerd op beschadigingen aan de kabel, de stekker, de ombouw en andere onderdelen. Als er schade wordt opgemerkt, mag de lader niet worden gebruikt totdat de schade is gerepareerd.
- Geef het model na elk gebruik voldoende tijd om af te koelen alvorens het opnieuw te gebruiken. Wanneer u een vervangingsbatterij gebruikt, laat de batterij dan ten minste 15 minuten afkoelen voordat u het model weer gebruikt. Oververhitting kan leiden tot beschadiging van de elektronica of tot brandgevaar.
- Koppel het model altijd onmiddellijk los van de oplader nadat het opladen is voltooid. Koppel de lader altijd onmiddellijk los van de stroomvoorziening nadat u de stekker uit het stopcontact hebt gehaald. Als het model of de lader na afloop van het laadproces aangesloten blijft, kan dit leiden tot schade aan het model, de lader of de stroomvoorziening (brandgevaar).
- Gebruik de lader alleen in droge ruimten.

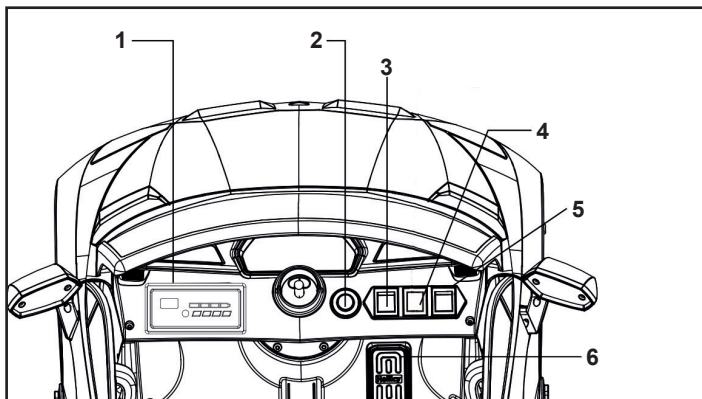

Functies

1. Klankbord

2. Aan/uit schakelaar (ON/OFF)

Met de aan/uit schakelaar (ON/OFF) is het mogelijk het voertuig aan- en uitzetten.

3. Lichtschakelaar

4. Snelheid

- High speed hoge snelheid
- Low speed lage snelheid

5. Schakelaar

- Vooruit: Stel de knop „Forward-Backward“ in de stand „Forward“. Nadat het gaspedaal wordt ingedrukt gaat het model vooruit. Het model stopt nadat de voet van het gaspedaal wordt genomen.
- Achteruit: Stel de knop „Forward-Backward“ in de neutrale stand. Stel de knop „Forward-Backward“ in de stand „Backward“. Nadat het gaspedaal wordt ingedrukt, gaat het model achteruit.

Belangrijk!

Het voertuig moet stilstaan voordat de richting wordt gewijzigd.

Anders kan de versnelling of/en motor schade oplopen.

6. Gaspedaal

- Druk op het gaspedaal om het model te laten bewegen.
- Haal je voet van het gaspedaal en het model stopt.

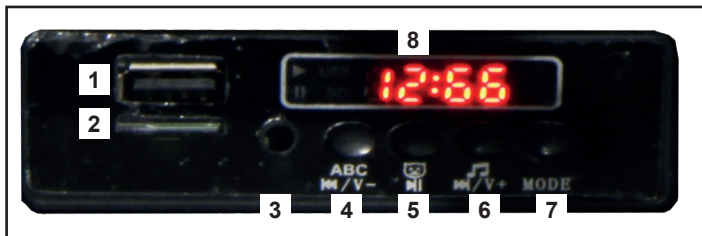

Klankbord

1. USB

2. Micro SD

Na het plaatsen van een Micro SD kaart of USB stick, begint het Soundboard de nummers in volgorde af te spelen. Alleen bestanden met de extensie .mp3 kunnen worden afgespeeld.

3. Aux

MP3-apparaat/Mobile telefoon aansluiten

4. V-

indrukken = titel achteruit, lang indrukken = volume omlaag

5. Pauze & afspelen

6. Muziek/V+

indrukken = titel achteruit, lang indrukken = volume omlaag

7. Bluetooth / Radio

Druk op de toets op het bedieningspaneel en de Bluetooth-functie wordt geactiveerd, een akoestische aankondiging. Activeer nu de Bluetooth-functie op uw mobiele telefoon. „yx“ verschijnt, uw mobiele telefoon is nu verbonden met het model.

8. Voedingsspanning indicator

Let op!

Onmiddellijk na het inschakelen geeft het voertuig de totale spanning van beide batterijen in volt aan. Volledig opgeladen batterijen zonder belasting wijzen op een spanning van 12,6-13 V (blauw). De aangegeven waarde is afhankelijk van de belasting. Dit betekent dat de weergegeven spanning daalt onder belasting. Wanneer in onbelaste toestand de spanning lager dan ca. 11,8 V (rood) is, moet dan Rideon worden uitgeschakeld en de batterij opgeladen (zie opladen).

Anders kan de batterij diep worden ontladen en onherstelbaar worden beschadigd. Een diep ontladen batterij valt niet onder de garantie en moet en moet tegen betaling worden vervangen.



Gebruik onder direct toezicht van een volwassene.

Het besturen van het model vereist een bepaald minimum aan vaardigheden en voorzorgsmaatregelen. Daarom is het nodig voor het gebruik van het model kennis met zijn met de functies en het stuursysteem te nemen. Het model wordt door zijn hoge eigen gewicht gekenmerkt. Dit kenmerk verhoogt het risico op schade en letsel bij verloren controle. Vermijd elke, opzettelijke of onopzettelijke botsing of aanrijding tegen voorwerpen of enige vorm van het in gevaar brengen van andere personen.



Let op!

Schakel het model na elk gebruik onmiddellijk uit als het model is voorzien van een aan/uit schakelaar. Als het model een accu heeft die kan worden verwijderd of is uitgerust met een losneembare steekverbinding, moet de accu na elk gebruik uit het model worden gehaald. De accu kan volledig leeg raken als het model per abuis wordt ingeschakeld of de accu en het model worden niet losgekoppeld. In zo'n geval verliest de accu zijn vermogen of kan zodanig worden beschadigd dat het laden of ontladen van de accu niet meer mogelijk is of tijdens dit proces kan verbranden (brandgevaar). De volledig lege accu's kunnen nooit meer worden opgeladen of ontgeladen. Om diepe ontlading van de batterij te voorkomen, mag de spanning nooit lager dan 11,9 V zijn. De spanning van volledig opgeladen accu is ca. 13 V. Om de diepe ontlading veroorzaakt door de zelfontlading van de accu te voorkomen, dient de accu na gebruik volledig te worden opgeladen. De accu dient volledig te worden opgeladen na ca. 10 minuut wachttijd na gebruik en niet later dan 12 uur na gebruik. Als de accu lange tijd niet gebruikt wordt, dient dan ten minste elke 3 maanden op correcte spanning (min. 12,3 V) en op eventuele beschadiging te worden gecontroleerd. Indien nodig op te laden of te verwijderen.

1. Montáž kolies

Montáž predných kolies

Na prednú nápravu nasadíte podložku (10). Zatiahnete za jedno koleso (2) a nasadíte na nápravu ďalšiu podložku (10). Zabezpečíte ju maticou maticou (11) a nakoniec na koleso nasadíte kryt náboja (4). Tento postup zopakujte aj na druhej strane.

Zostava zadného kolesa

Na nápravu nasuňte zadné koleso (3) a potom podložku (10). Zabezpečíte ju maticou (11) a nakoniec na koleso nasadíte kryt kolesa (4). Tento postup zopakujte aj na druhej strane.

2. Montáž zotrvačníka

Pripojte kábel od volantu (5) ku káblu modelu. Dbajte na to, aby káble neboli zalomené, stlačené alebo prekrútené. Vyrovnajte volant na stĺpik riadenia, stlačte dva kolíky na volante a zatlačte volant na stĺpik riadenia, kým nezacvakne na miesto.

3. Upevnenie na čelné sklo

Zatlačte čelné sklo (6) do určenej polohy, kým nezacvakne na miesto.

4. Pripojenie batérie

Pred montážou sedačky pripojte všetky konektory podľa obrázku. Pripojte iba zodpovedajúce vodiče a dávajte pozor, aby ste neprepólovali. Skontrolujte zdroj napájania stlačením vypínača ON/OFF na modeli. Ak je napájanie funguje, bude počuť hluk motora.

5. Montáž sedadla

Umiestnite sedadlo (7) na karosériu tak, aby kolíky v prednej časti sedadla zapadli do karosérie. Keď je sedadlo správne umiestnené, zaisťte ho skrutkou.

6. Montáž zrkadla

Zatlačte spätné zrkadlá (8) do určených polôh, kým nezacvaknú na svoje miesto.

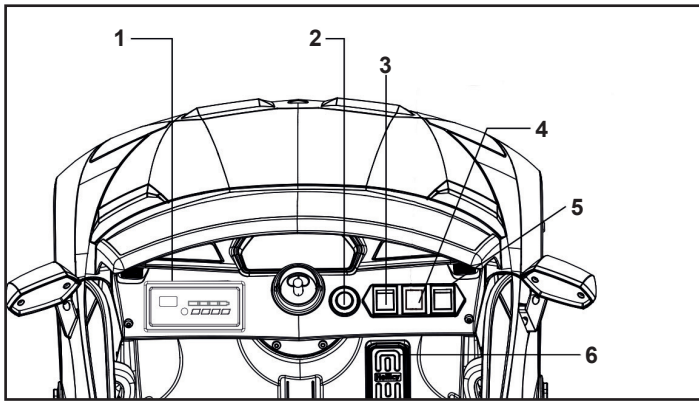

7. Nabíjanie

- Počas nabíjania vozidlo malo by byť vypnuté.
- Vložte nabíjačku do zásuvky - kontrolka sa rozsvieti na zeleno. Pripojte nabíjačku k pripojte nabíjačku do nabíjacej zásuvky.
- Indikátor LED na nabíjačke bude svieťiť na červeno počas celého času nabíjania batérie. Ak sa kontrolka LED opäť rozsvieti na zeleno, batéria je je plne nabitá.
- Čas nabíjania je 6 hodín.
- Nenabíjajte akumulátor viac ako raz za 24 hodín.
- Nabíjačka a akumulátor sa počas nabíjania zahrievajú.

Upozornenie!

- **Nabíjačka nie je hračka. Používajte iba dodanú nabíjačku.**
- **Batériu môže nabíjať len dospelá osoba alebo pod jej dohľadom.**
- **Svorky nesmú byť skratované.**
- **Nabíjačka sa musí pravidelne kontrolovať, či nie je poškodený kábel, zástrčka, kryt a iné časti. Ak sa zistí akékoľvek poškodenie, nabíjačka sa nesmie používať, kým sa poškodenie neopraví.**
- **Po každom použití nechajte model pred ďalšou prevádzkou dostatočne dlho vychladnúť. Pri použití náhradnej batérie nechajte batériu pred ďalším spustením modelu aspoň 15 minút vychladnúť. Prehriatie môže spôsobiť poškodenie elektroniky alebo nebezpečenstvo požiaru.**
- **Model vždy odpojte od nabíjačky ihneď po ukončení nabíjania. Po odpojení modelu nabíjačku vždy okamžite odpojte od napájania. Ak ponecháte model alebo nabíjačku zapojenú po ukončení procesu nabíjania, môže dôjsť k poškodeniu modelu, nabíjačky alebo napájacieho zdroja (nebezpečenstvo požiaru).**
- **Nabíjačku používajte len v suchých miestnostiach.**

Funkcie

1. Zvuková doska

2. Spínač zapnutia / vypnutia (ON / OFF)

Spínač zapnutia / vypnutia (ON / OFF) umožňuje zapnutie a vypnutie vozidla.

3. Spínač svetla

4. Rýchlosť

High speed vysoká rýchlosť

Low speed nízka rýchlosť

5. Prepínač

Dopredu:

Nastavte tlačidlo „Forward-Backward“ do polohy „Forward“.

Po stlačení plynového pedálu sa začne model pohybovať dopredu.

Model sa zastaví po zložení nohy z plynového pedála.

Nastavte tlačidlo „Forward-Backward“ do neutrálnej polohy.

Dozadu:

Nastavte tlačidlo „Forward-Backward“ na „Backward“.

Po stlačení plynového pedálu sa začne model pohybovať dozadu.

Dôležité!

Pred zmenou smeru jazdy musí vozidlo zastaviť.

V opačnom prípade môže dôjsť k poškodeniu prevodovky a / alebo motora.

6. Plynový pedál

Stlačte plynový pedál, aby sa model pohol.

Ak dáte nohu z plynu, model sa zastaví.

Zvuková doska

1. USB

2. Micro SD

Po vložení karty Micro SD alebo kľúča USB začne zvukový panel prehrávať skladby jednu po druhej. Prehrávať možno len súbory s príponou .mp3 je možné prehrávať.

3. Aux

Pripojenie zariadenia MP3/mobilného telefónu

4. V-

stlačte = názov dozadu, dlhé stlačenie = zníženie hlasitosti

5. Pause & play

6. Hubda/V+

stlačenie = skladba vpred, dlhé stlačenie = zvýšenie hlasitosti

7. Bluetooth / Rádio

Stlačením tlačidla na ovládacom paneli sa aktivuje funkcia Bluetooth, čo sa potvrdí akustické oznámenie. Teraz aktivujte funkciu Bluetooth na svojom mobilnom telefóne. zobrazí sa „yx“, váš mobilný telefón je teraz pripojený k modelu.

8. Zobrazenie napätia

Pozor!

Vaše vozidlo ihneď po zapnutí zobrazuje celkové napätie oboch batérií vo voltoch. Plne nabité batérie zvyčajne vykazujú celkové napätie približne 12,6-13 voltov. Zobrazenie závisí od zaťaženia. To znamená, že zobrazené napätie pri zaťažení klesne. Ak sa na displeji zobrazuje napätie nižšie ako približne 11,8 V bez zaťaženia, mali by ste vypnúť zariadenie Rideon a nabíťte batériu (pozri Postup nabíjania).

V opačnom prípade môže dôjsť k hlbokému vybitiu batérie a jej nenávratnému zničeniu. Na hlboko vybitú batériu sa nevzťahuje záruka a musí sa a musia byť vymenené za poplatok.

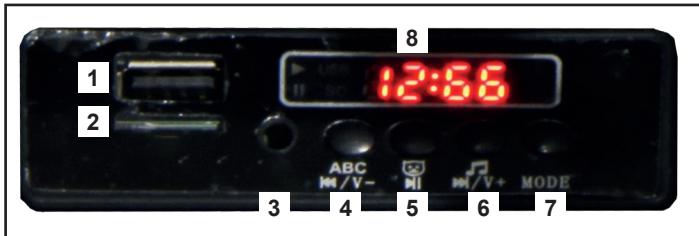

Používajte pod priamym dohľadom dospeljej osoby.

Riadenie modelu vyžaduje určité minimum zručností a opatrnosti. Preto pred použitím modelu je nutné zoznámiť sa s jeho funkciami a systémom riadenia. Model sa vyznačuje vysokou vlastnou hmotnosťou. Táto vlastnosť zvyšuje riziko poškodenia a zranenia v prípade straty kontroly. Vyhybajte sa akejkoľvek úmyselnej alebo neúmyselnej zrážke alebo nárazu do predmetov aj akejkoľvek forme ohrozenia osôb.



Pozor!

Je potrebné ho po každom použití vypnúť. Po každom použití je nutné odpojiť akumulátor od modelu. Ak model náhodou ostane zapnutý alebo ak akumulátor nebude odpojený od modelu, akumulátor sa úplne vybitie. Úplné vybitie akumulátora spôsobí, že akumulátor stráca svoj výkon a môže sa poškodiť do takej miery, že nabíjanie alebo vybitie akumulátora nebude možné, alebo počas procesu nabíjania alebo vybitia sa samovoľne vznietí (nebezpečenstvo vzniku požiaru). Nikdy nenabíjajte alebo nevybité úplne vybité akumulátory. Aby sa zabránilo úplnému vybitiu akumulátora, jeho napätie by nemalo klesnúť pod 11,9 V. Napätie plne nabitých batérií je 13 V. Aby sa zabránilo úplnému samočinnému vybitiu, po každom použití opäť úplne nabíťte správny akumulátor. Plné nabitie by malo prebiehať po čakacej dobe cca. 10 minút po použití a najneskôr do 12 hodín od momentu použitia. Ak akumulátor nebude nepoužívaný dlhšiu dobu, je potrebné ho skontrolovať najmenej každé 3 mesiace ohľadom správneho napätia (min. 12,3 V) a možných poškodení. Ak je to potrebné, dobite alebo zlikvidujte batériu.

DE

Problem	Ursache	Lösung
Der Akku lässt sich nicht mehr laden	Ladegerät oder Akku defekt.	Ladegerät und Akku prüfen.
Akku lässt sich nicht mehr laden obwohl Akku und Ladegerät in Ordnung sind.	Ladebuchse defekt (falls vorhanden).	Ladebuchse prüfen bzw. tauschen.
Die Fahrzeit ist sehr gering	Der Akku wurde tiefenentladen oder ist verschlissen.	Neuen Akku verwenden und Tiefenentladung vermeiden.
keine Funktion	Akku ist nicht oder falsch angeschlossen Ein Aus Schalter defekt	Akku anschließen (siehe Anleitung) Schalter prüfen bzw. tauschen.
Lässt sich einschalten aber fährt nicht	Motorkabel falsch oder nicht angeschlossen.	Motorkabel prüfen und anschließen (siehe Anleitung).
Lässt sich einschalten aber fährt nicht, bzw. nur in eine Richtung	Gas- oder Richtungsschalter defekt.	Schalter prüfen bzw. tauschen.
Lässt sich einschalten aber fährt nur in eine Richtung.	Richtungsschalter defekt.	Schalter prüfen bzw. tauschen.
Die aktive Sicherung löst aus und schaltet für einige Sekunden das Gerät ab. Man hört zu Anfangs ein einmaliges Klicken	Überlastung oder elektr. Kurzschluss.	Nicht überlasten bzw. Gerät überprüfen lassen.
Keine Soundfunktion am Lenkrad/Lenker	Bei Montage wurde das Kabel gerissen oder gequetscht.	Das Lenkrad prüfen bzw. ersetzen.
Fahrzeug hat sehr hohen Verschleiß an Schaltern	Schmutz und Feuchtigkeit beschädigen die Schalter.	Nicht in Feuchtigkeit oder Schmutz wie Wiesen, Kies, Sand etc. fahren.
Rad fällt dauernd von Achse ab	Falsch montiert.	Prüfen ob das Rad richtig eingerastet ist (siehe Anleitung).

GB

Problem	Source	Solution
The battery can no longer be charged	Charger or battery defective.	Check charger and battery
The battery can no longer be charged although the battery and charger are OK.	Charging socket defective (if present)	Check or replace the charging socket.
The journey time is very short.	The battery has been deep discharged or is worn out.	Use a new battery and avoid deep discharge.
No function	Battery is not or incorrectly connected. ON/OFF switch defective.	Connect the battery (see instructions) Check or replace switch.
Can be switched on but does not drive.	Motor cable incorrectly connected or not connected.	Check and connect motor cable (see instructions).
Can be switched on but does not move, or only direction.	Gas or direction switch defective.	Check or replace switch.
Can be switched on but only travels in one direction	Directional switch defective.	Check or replace switch.
The active fuse blows and switches the unit off for a few seconds. You will hear a single click at the beginning	Overload or electrical short circuit.	Do not overload or have the unit checked.
No sound function on the steering wheel/andlebar	the cable was torn or crushed during assembly.	Check or replace the steering wheel.
Vehicle has very high wear on switches.	Dirt and moisture damage the switches.	Do not drive in moisture or dirt such as meadows, gravel, sand, etc.
Wheel keeps falling off the axle.	Mounted incorrectly.	Check that the wheel is properly engaged (see instructions).

FR

Problème	Origine	Solution
La batterie ne peut plus être chargée	Chargeur ou batterie défectueux.	Vérifiez le chargeur et la batterie.
La batterie ne peut plus être chargée bien que la batterie et le chargeur soient en bon état.	Prise de charge défectueuse (si présente).	Vérifiez ou remplacez la prise de charge.
Vérifiez ou remplacez la prise de charge.	La batterie a été profondément déchargée ou est usée.	Utilisez une batterie neuve et évitez les décharges profondes.
Pas de fonction	La batterie n'est pas ou mal connectée Interrupteur marche-arrêt défectueux	Connectez la batterie (voir instructions) Vérifiez ou remplacez le commutateur.
Peut être mis en marche mais ne conduit pas	Le câble du moteur est mal connecté ou n'est pas connecté.	Vérifiez et connectez le câble du moteur (voir instructions).
Peut être mis en marche mais ne bouge pas, ou seulement dans une direction.	Interrupteur de gaz ou de direction défectueux.	Vérifiez ou remplacez le commutateur.
Peut être mis en marche mais ne se déplace que dans une seule direction	Le commutateur directionnel est défectueux.	Vérifiez ou remplacez le commutateur.
Le fusible actif saute et éteint l'appareil pendant quelques secondes. Vous entendrez un seul clic au début	Surcharge ou court-circuit électrique.	Ne pas surcharger l'appareil ou le faire contrôler.
Pas de fonction sonore sur le volant/le guidon	Le câble a été déchiré ou écrasé lors du montage.	Vérifiez ou remplacez le volant.
Le véhicule présente une usure très importante des interrupteurs	La saleté et l'humidité endommagent les interrupteurs.	Ne pas conduire dans l'humidité ou la saleté comme les prairies, le gravier, le sable, etc.
La roue continue de tomber de l'essieu	Monté de manière incorrecte.	Vérifiez que la roue est correctement engagée (voir les instructions).

IT

Problema	Causa	Soluzione
La batteria non può più essere caricata	Caricatore o batteria difettosi.	Controllare il caricatore e la batteria.
La batteria non può più essere caricata anche se batteria e caricatore sono in ordine.	Presa di ricarica difettosa (se presente)	Controllare o sostituire la presa di carica.
Il tempo di guida è molto breve	La batteria è stata scaricata profondamente o è consumata.	Usare una batteria nuova ed evitare la scarica profonda.
Nessuna funzione	La batteria non è o non è collegata correttamente. Interruttore ON/OFF difettoso	Collegare la batteria (vedi istruzioni) Controllare o sostituire l'interruttore.
Può essere acceso ma non si muove	Cavo del motore collegato in modo errato o non collegato.	Controllare e collegare il cavo del motore (vedi istruzioni).
Può essere acceso ma non si muove, o solo in una direzione	Gas o interruttore di direzione difettoso.	Controllare o sostituire l'interruttore
Può essere acceso ma si muove solo in una direzione	Interruttore direzionale difettoso.	Controllare o sostituire l'interruttore
La sicurezza attiva salta e spegne il dispositivo per alcuni secondi. Si sentirà un singolo clic all'inizio.	Sovraccarico o corto circuito elettrico.	Non sovraccaricare o far controllare il dispositivo
Nessuna funzione sonora sul volante/manubrio (se presente)	Il cavo è stato strappato o schiacciato durante il montaggio.	Controllare o sostituire il volante.
Il veicolo ha un'usura molto elevata sugli interruttori	Lo sporco e l'umidità danneggiano gli interruttori.	Non guidare in ambienti umidi o sporchi come prati, ghiaia, sabbia, ecc.
La ruota continua a cadere dall'asse	Montato in modo errato.	Controllare che la ruota sia inserita correttamente (vedi istruzioni).

ES

Problema	Causa	Solución
La batería no se puede cargar	Cargador o batería defectuosa.	Compruebe el cargador y la batería.
La batería ya no se puede cargar aunque la batería y el cargador están en orden.	Enchufe de carga defectuoso (si está presente).	Compruebe o sustituya la toma de carga.
El tiempo de conducción es muy corto	La batería se ha descargado profundamente o está desgastada.	Utilice una batería nueva y evite una descarga profunda.
ninguna función	La batería no está conectada o está mal conectada	Conectar la batería (ver instrucciones)
	Interruptor ON/OFF defectuoso	Compruebe o sustituya el interruptor.
Se puede encender pero no se mueve	El cable del motor está mal conectado o no está conectado.	Comprobar y conectar el cable del motor (ver instrucciones).
Puede encenderse pero no conducir, o sólo en una dirección	Interruptor de gas o de dirección defectuoso.	Compruebe o sustituya el interruptor.
Se puede encender pero sólo se mueve en una dirección	Interruptor direccional defectuoso.	Compruebe o sustituya el interruptor.
El fusible activo salta y apaga el aparato durante unos segundos. Al principio se oye un solo clic	Sobrecarga o cortocircuito eléctrico.	No sobrecargue o hacer revisar el dispositivo.
No hay función de sonido en el volante/manillar	El cable se rompió o aplastó durante el montaje.	Compruebe o sustituya el volante.
El vehículo tiene un desgaste muy grande en los interruptores	La suciedad y la humedad dañan los interruptores.	No conduzca en lugares húmedos o sucios como prados, grava, arena, etc.
La rueda sigue cayendo del eje	Montado incorrectamente.	Compruebe que la rueda está correctamente encajada (vea las instrucciones).

CZ

Problém	Zdroj	Řešení
Baterii již nelze nabíjet	Nabíječka nebo baterie je vadná.	Kontrola nabíječky a baterie
Baterii již nelze nabíjet, přestože baterie i nabíječka jsou v pořádku.	Vadná nabíjecí zásuvka (je-li k dispozici)	Zkontrolujte nebo vyměňte nabíjecí zásuvku.
Doba jízdy je velmi krátká.	Baterie je hluboce vybitá nebo opotřebovaná.	Použijte novou baterii a vyhněte se hlubokému vybití.
Žádná funkce	Baterie není připojena nebo je připojena nesprávně.	Připojte baterii (viz pokyny)
	Vadný spínač ON/OFF.	Zkontrolujte nebo vyměňte spínač.
Lze zapnout, ale nejezdí.	Kabel motoru je nesprávně připojen nebo není připojen.	Zkontrolujte a připojte kabel motoru (viz pokyny).
Lze zapnout, ale nepohybuje se, nebo pouze směr.	Plyn nebo směrový spínač jsou vadné.	Zkontrolujte nebo vyměňte spínač.
Lze zapnout, ale pohybuje se pouze jedním směrem	Vadný směrový spínač.	Zkontrolujte nebo vyměňte spínač.
Aktivní pojistka se přepálí a přístroj se na několik sekund vypne. Na začátku uslyšíte jedno cvaknutí.	Horní zatížení nebo elektrický zkrat.	Nepřetěžujte je a nenechávejte je zkontrolovat.
Žádná funkce zvuku na volantu/řídítkách	Kabel byl při montáži přetržen nebo rozdrcen.	Zkontrolujte nebo vyměňte volant.
Vehicle has very high wear on switches.	Vozidlo má velmi vysoké opotřebování spínačů.	Nejezděte ve vlhku nebo v nečistotách, jako jsou louky, mlata, písek apod.
Kolo stále padá z nápravy.	Nesprávně namontované.	Zkontrolujte, zda je kolo správně zaaretováno (viz pokyny).

PL

Problem	Przyczyna	Rozwiązanie
Akumulator nie jest ładowany	Pojazd nie reaguje na pilota zdalnego sterowania	Sprawdź ładowarkę i akumulator.
Nie można już ładować akumulatora, chociaż sam akumulator i ładowarka są w porządku.	Pojazd nie reaguje na pilota zdalnego sterowania	Sprawdź lub wymień gniazdo ładowania.
Czas jazdy jest bardzo krótki	Akumulator został głęboko rozładowany lub jest zużyty.	Należy używać nowych baterii i unikać głębokiego rozładowania.
Model nie działa.	Akumulator został nieprawidłowo podłączony	Prawidłowo podłączyć akumulator (patrz instrukcja).
	Awaria przełącznika ON/OFF	Sprawdzić lub wymienić przełącznik.
Po włączeniu pojazd nie jeździ.	Nieprawidłowo podłączony lub niepodłączony kabel silnika.	Sprawdzić i podłączyć kabel silnika (patrz instrukcja).
Po włączeniu pojazd porusza się, lub tylko w jednym kierunku.	Uszkodzony przełącznik gazu lub kierunku.	Sprawdzić lub wymienić przełącznik.
Po włączeniu pojazd porusza się tylko w jednym kierunku	Uszkodzony przełącznik kierunku.	Sprawdzić lub wymienić przełącznik.
Aktywny bezpiecznik włącza się i wyłącza urządzenie na kilka sekund. Na początku słychać pojedyncze kliknięcia.	Obciążenie lub zwarcie.	Unikać obciążenia pojazdu, ewentualnie sprawdzić pojazd.
Brak funkcji dźwięku na kierownicy/uchwycie	Podczas montażu kabel został zerwany lub zgnieciony	Sprawdzić kierownicę, a w razie potrzeby wymienić ją.
Przełączniki w pojeździe bardzo często się zużywają.	Brud i wilgoć uszkadzają przełączniki.	Nie jeździć w miejscach wilgotnych lub zanieczyszczonych, takich jak łąki, żwir, piasek itp.
Gumowe opony poluzowują się na kołach.	Jazda po zbyt gorącej lub zanieczyszczonej powierzchni.	Zmienić opony i unikać gorących i zanieczyszczonych powierzchni.
Kolo ciągle spada z osi.	Nieprawidłowy montaż.	Sprawdzić, czy podczas montażu kierownica prawidłowo się zablokowała (patrz instrukcja).

NL

Probleem	Oorzaak	Oplossing
De batterij kan niet meer opgeladen worden	Lader of batterij defect.	Controleer lader en batterij.
De batterij kan niet meer worden opgeladen, hoewel de batterij en de lader in orde zijn.	Laad contactdoos defect (indien aanwezig)	Controleer of vervang het laadcontact.
De rijtijd is erg kort	De batterij is diep ontladen of versleten.	Gebruik een nieuwe batterij en vermijd diepontlading.
Model werkt niet.	De batterij is verkeerd aangesloten.	Sluit de batterij op de juiste manier aan (zie gebruiksaanwijzing).
	ON/OFF schakelaar defect.	Controleer of vervang de schakelaar.
Na het aanzetten rijdt het voertuig niet.	Motorkabel verkeerd of niet aangesloten.	Controleer en sluit de motorkabel aan (zie gebruiksaanwijzing).
Na het aanzetten het voertuig rijdt, of slechts in één richting	Gas- of richtingsschakelaar defect.	Controleer of vervang de schakelaar.
Na het aanzetten rijdt het voertuig slechts in één richting	Richtingsschakelaar defect.	Controleer of vervang de schakelaar.
De actieve zekering wordt geactiveerd en schakelt het apparaat voor enkele seconden uit. Eerst is een enkele klik hoorbaar.	Belast of kortsluiting	Vermijd belasting van het voertuig, of controleer het voertuig.
Geen geluidsfunctie op stuurwiel/handgreep	De kabel is tijdens de installatie gebroken of gekneld.	Controleer het stuurwiel en vervang het indien nodig.
Schakelaars in en voertuig verslijten zeer vaak.	Vuil en vocht beschadigen de schakelaars.	Rijd niet in natte of verontreinigde gebieden zoals weilanden, grind, zand, e.d.
Rubberen banden komen los op de wielen.	Rijden op een de heet of verontreinigd wegdek.	Verwissel banden en vermijd hete en vervuilde oppervlakken.
Het wiel valt steeds van de as.	Verkeerd gemonteerd.	Controleer of het stuurwiel tijdens de montage goed is vergrendeld (zie gebruiksaanwijzing)

Problém	Prčina	Riešenie
Batériu už nie je možné nabíjať	Chybná nabíjačka alebo batéria.	Skontrolujte nabíjačku a batériu.
Batériu už nemožno nabíjať, hoci batéria a nabíjačka sú v poriadku.	Chybná nabíjacia zásuvka	Skontrolujte alebo vymeňte nabíjaciú zásuvku.
Čas jazdy je veľmi krátky	Akumulátor bol hlboko vybitý alebo je opotrebovaný.	Použite novú batériu a vyhnite sa hlbokému vybitiu.
Žiadna funkcia	Batéria nie je alebo je nesprávne pripojená	Pripojte batériu (pozri pokyny).
	Chybný vypínač	Skontrolujte alebo vymeňte spínač.
Dá sa zapnúť, ale nepohybuje sa	Kábel motora je nesprávne pripojený alebo nie je pripojený.	Skontrolujte a pripojte kábel motora (pozri pokyny).
Môže byť zapnutý, ale nepohybuje sa alebo sa pohybuje len jedným smerom.	Poškodený plynový alebo smerový spínač.	Skontrolujte alebo vymeňte spínač.
Dá sa zapnúť, ale pohybuje sa len jedným smerom	Smerový spínač je chybný.	Skontrolujte alebo vymeňte spínač.
Aktívna poistka sa prepáli a jednotka sa na niekoľko sekúnd vypne. Najprv počujete jediné kliknutie	Pretaženie alebo elektrický skrat.	Prístroj nepretažujte a nenechajte ho skontrolovať.
Žiadna funkcia zvuku na volante/riadičlách	Kábel sa počas inštalácie pretrhol alebo rozdrvil.	Skontrolujte alebo vymeňte volant.
Vozidlo má veľmi vysoké opotrebenie spínačov	Nečistoty a vlhkosť poškodzujú spínače	Nejazdite vo vlhku alebo v nečistote, ako sú lúky, štrk, piesok atď.
Gumené pneumatiky sa na kolesách uvoľnia.	Jazda na príliš horúcom povrchu alebo v špine.	Vymeňte pneumatiky a vyhýbajte sa horúcim povrchom a nečistotám.
Koleso stále padá z nápravy.	Nesprávne namontované.	Skontrolujte, či je koleso správne namontované (pozri návod).

DE - Weitere Problemlösungen finden Sie im Internet in unserer FAQ unter:

GB - You can find further solutions to problems on the Internet in our FAQ at:

FR - Vous trouverez d'autres solutions aux problèmes sur Internet dans notre FAQ sous:

IT - Ulteriori soluzioni ai problemi su Internet sono disponibili nelle nostre FAQ all'indirizzo:

ES - Puede encontrar más soluciones a los problemas en Internet en nuestras preguntas frecuentes en:

CZ - Další řešení problémů na internetu najdete v našich často kladených dotazech na adrese:

PL - Więcej informacji na temat rozwiązywania problemów w Internecie można znaleźć w naszym dziale FAQ na stronie:

NL - Meer oplossingen voor problemen op het internet vindt u in onze FAQ op:

SK - Ďalšie riešenia problémov na internete nájdete v našich častých otázkach v časti:

<https://jamara-shop.com/FAQ>

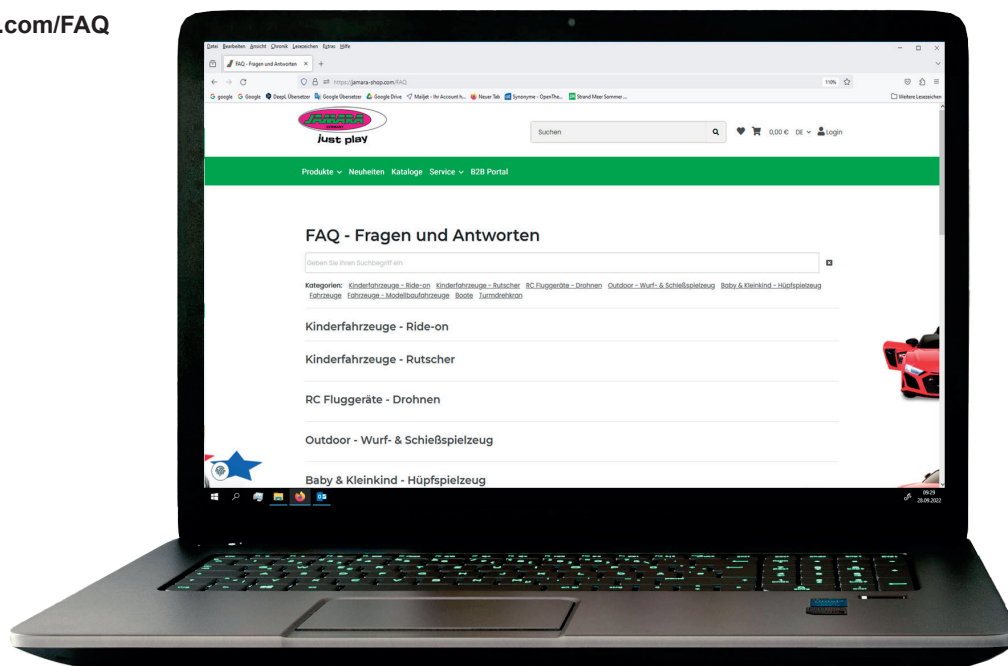

	<p>No. 412620 12V 4,5Ah Akku Battery Batterie Batteria Batería Baterie Bateria Baterij Batèria</p>		<p>No. 412760 Schalter Gas Accelerator switch Interrupteur d'accélérateur Interruttore dell'acceleratore Interruptor de aceleración Akceleračtoru přepínač Przelącznik przyspieszacza Gaspedaalschakelaar Spínač akcelératora</p>		<p>No. 412865 Schalter Licht Light switch Interrupteur lumière Interruttore Luce Interruptor Luz Vypínač světla Włącz światło Licht schakelen Prepínač svetla</p>
	<p>No. 412866 Schalter vorw./stopp/rückw. Switch forward/stop/reverse Bouton avant/arrêt/arrière Interruttore avanti/spento/indietro avance/apagado/retroceso Přepínač vpřed/vzad/vzad Przelącznik przód/stop/tył Schakelaar vooruit/stop/achteruit Prepínač vpred/stop/vzad</p>		<p>No. 412978 12V 1000mAh Ladegerät Charger Chargeur Caricatore Cargador Nabijačka Ładowarka Lader Nabijačka</p>		<p>No. 413206 Schalter schnell/langsam High/low switch Interrupteur rapide/lent Interruttore veloce/lento Interruptor rápido/lento Rychlý/pomalý přepínač Przelącznik szybko/wolno Schakelaar Snel/langzaam Prepínač rýchly/pomalý</p>
	<p>No. 413365 Windschutzscheibe Windshield Pare-brise Parabrezza Parabrissas Čelní sklo Szyba przednia Voorruit Čelné sklo</p>		<p>No. 413366 Aussenspiegel Exterior mirror Rétroviseur extérieur Specchio esterno Espejo exterior Vnější zrcátko Lusterka zewnętrzne Buitenspiegels Vonkajšie zrkadlá</p>		<p>No. 413367 Lenkrad Steering wheel Volant de direction Volante Volante Volant Kierownica Stuurwiel Volant</p>
	<p>No. 413368 Rad vorne Front wheel Roue avant Ruota anteriore Rueda delantera Přední kolo Kolo przednie Wiel vooraan Predné koleso</p>		<p>No. 413369 Rad hinten Rear wheel Roue arrière Ruota posteriore Rueda trasera Zadní kolo Tylne kolo Achterwiel Zadné koleso</p>		<p>No. 413370 Radkappen Wheel caps Enjoliveurs de roues Tappi ruota Tapones de rueda Kryty kol Pokrywa kół Wielodop Kryt kolesa</p>
	<p>No. 413371 Gaspedal Throttle pedal Pédale d'accélérateur Pedale dell'acceleratore Pedal del acelerador Pedál plynu Pedal gazu Gaspedaal Pedál akceleračtoru</p>		<p>No. 413374 Getriebe links Gearbox left Boîte de vitesses gauche Ingranaggio sinistra Engranaje izquierda Převedovka vlevo Przekładnia Lewy Versnellingsbak Links Prevodovka Vľavo</p>		<p>No. 413375 Getriebe rechts Gearbox right Boîte de vitesses droite Ingranaggio destra Engranaje derecha Převedovka doprava Przekładnia prawo Versnellingsbak rechts Prevodovka doprava</p>
	<p>No. 413377 Sitz Seat Siège Sedile Asiento Sedadlo Siedzienie Seat Sídlo</p>				



DE - Entsorgungshinweise

Batterien und Akkumulatoren dürfen nicht im Hausmüll entsorgt werden sondern müssen getrennt entsorgt werden. Sie sind verpflichtet, Altbatterien der fachgerechten Entsorgung (getrennte Sammlung) zuzuführen. Nach Gebrauch können Sie Batterien unentgeltlich im Handelsgeschäft zurückgeben. Nachdem Batterien Stoffe enthalten, die reizend wirken, Allergien auslösen können oder hochreaktiv sind, ist die getrennte Sammlung und ordnungsgemäße Verwertung wichtig für die Umwelt und Ihre Gesundheit. Sofern die Batterien unterhalb der durchgestrichenen Abfalltonne auf Rädern mit einem chemischen Zeichen Hg, Cd oder Pb gekennzeichnet ist, bedeutet dies, dass diese mehr als 0,0005 % Quecksilber (Hg), mehr als 0,002 % Cadmium (Cd) oder mehr als 0,004 % Blei (Pb) enthält.

GB - Disposal restrictions

Batteries and accumulators must not be disposed of in domestic waste. You are obliged to dispose of batteries (separate collection) appropriately. After use you can return batteries free of charge to the retail store. As batteries contain substances that can be irritant, can cause allergy and are highly reactive, separate collections and proper recycling is important to the environment and to your health. If the batteries are marked with a chemical symbol Hg, Cd or Pb below the crossed-out waste bin on wheels it refers to that more than 0.0005% of mercury (Hg), more than 0.002% of cadmium (Cd) or more than 0.004% Lead (Pb) is included.

FR - Consignes de recyclage

Les piles et les accumulateurs ne doivent strictement pas être jetés avec les ordures ménagères, mais doivent être jetés séparément. Vous êtes tenues de déposer vos piles usagés dans les centres communaux de collecte (collecte sélective). Après tout utilisation, vous avez la possibilité de retourner vos piles gratuitement chez des commerçants. Dès lors que les piles contiennent des substances qui peuvent causer des irritations et pouvant provoquer des allergies, il est recommandé d'effectuer la collecte et le recyclage comme recommandé, ce qui est très important pour l'environnement et votre santé. Dans la mesure où vous visualiser un symbole de poubelle avec roulettes et une croix, mis en évidence avec un symbole chimique Hg, Cd ou Pb, cela signifie que ces piles contiennent plus de 0,0005% de mercure (Hg), plus de plus de 0,002% de cadmium (Cd), ou plus de 0,004% de plomb (Pb).

IT - Istruzioni per lo smaltimento

Batterie e gli accumulatori non devono essere smaltiti nei rifiuti domestici, ma devono essere smaltiti separatamente. Siete obbligati di eseguire lo smaltimento professionale delle batterie vecchie (raccolta differenziata). È possibile restituire le batterie dopo l'uso gratuitamente nelle attività commerciali. Dato che le batterie contengono delle sostanze, che provocano irritazione, possono causare allergie o sono altamente reattivi, la raccolta differenziata e il riciclaggio sono importanti per l'ambiente e la sua salute. Se le batterie, a disotto del "bidone a ruote cancellato" sono segnati con un simbolo chimico Hg, Cd o Pb, significa che questi contengono più di 0,0005 % Mercurio (Hg), più di 0,002 % Cadmio (Cd) o più di 0,004 % Piombo (Pb).

ES - Notas sobre el reciclado

Baterías y acumuladores no deben desecharse en la basura doméstica, pero se deben desechar de forma separada. Usted está obligado, a realizar la eliminación profesional de las baterías viejas (recogida selectiva). Es posible devolver las baterías después de su uso de forma gratuita en las actividades comerciales. Dado que las baterías contienen sustancias que causan irritación, pueden causar alergias o son altamente reactivos, la recogida selectiva y el reciclaje son importantes para el ambiente y su salud. Si las baterías, por debajo del "bidón con ruedas borrado" están marcados con un símbolo químico, Hg, Cd o Pb, significa que contiene más de un 0,0005 % de Mercurio (Hg), más de 0,002 % de Cadmio (Cd) o más de 0,004 % de Plomo (Pb).

CZ - Informace týkající se likvidace

Baterie a akumulátory se nesmí vyhazovat spolu s komunálním odpadem, ale je nutné je likvidovat zvlášť. Uživatel je povinen likvidovat použité baterie v souladu s předpisy (samostatný sběr odpadů). Po použití je možné baterie zdarma odevzdat v obchodě. Baterie obsahují látky, které působí dráždivě, mohou způsobit alergické reakce a jsou velmi reaktivní, proto je samostatný sběr a využití v souladu s předpisy velmi důležité pro životní prostředí a Vaše zdraví. Pokud baterie, pod přeškrtnutým odpadkovým košem na kolečkách, jsou označeny chemickým symbolem Hg, Cd nebo Pb, to znamená, že obsahují více než 0,0005% rtuti (Hg), více než 0,002% kadmia (Cd) nebo více, než 0,004 % olova.

PL - Informacje dotyczące utylizacji

Baterii i akumulatorów nie wolno wyrzucać z odpadami z gospodarstw domowych lecz należy usuwać je oddzielnie. Użytkownik jest zobowiązany do usuwania zużytych baterii zgodnie z przepisami (oddzielna zbiórka odpadów). Po zużyciu można zwrócić baterie nieodpłatnie w sklepie. Baterie zawierają substancje które działają drażniaco, mogą wywoływać alergię i są wysoce reaktywne, dlatego oddzielna ich zbiórka i ich wykorzystanie zgodnie z przepisami są ważne dla środowiska i Państwa zdrowia. Jeżeli baterie, poniżej przekreślonego kosza na odpady na kółkach, oznaczone są znakiem chemicznym Hg, Cd lub Pb, oznacza to, że zawierają one więcej niż 0,0005% rtęci (Hg), więcej niż 0,002% kadmu (Cd) lub więcej niż 0,004% ołowiu.

NL - Informatie over de afvalverwerking

Batterijen en accu's mogen niet met het gewone huisvuil weggegooid worden, maar moeten apart worden verwijderd. De eindgebruiker moet de gebruikte batterijen in overeenstemming met de procedures ontdoen (gescheiden inzameling van afval). Na gebruik kan de batterij kosteloos in de winkel worden teruggegeven. De batterijen bevatten stoffen die irriterend zijn, kunnen allergieën veroorzaken en zijn zeer reactief, moeten om die reden afzonderlijk worden ingezameld en in overeenstemming met de bepalingen betreffende het milieu en de gezondheid worden gebruikt. Wanneer de batterijen onder het symbool van de doorkruiste afvalbak met wielen, met chemisch symbool Hg, Cd en Pb zijn gemarkeerd, geeft dat aan dat ze meer dan 0,0005% kwik (Hg), meer dan 0,002% cadmium (Cd) of meer dan 0,004 % lood bevatten.

SK - Informácie týkajúce sa likvidácie

Baterie a akumulátory sa nesmú vyhazovať spolu s komunálnym odpadom, ale je nutné ich likvidovať zvlášť. Užívateľ je povinný likvidovať použité batérie v súlade s predpismi (samostatný zber odpadov). Po použití je možné batérie zadarmo odovzdať v obchode. Batérie obsahujú látky, ktoré pôsobia dráždivo, môžu spôsobiť alergické reakcie a sú veľmi reaktívne, preto ich samostatný zber a využitie v súlade s predpismi sú dôležité pre životné prostredie a Vaše zdravie. Ak batérie, pod přeškrtnutým odpadkovým košom na kolieskach, sú označené chemickou značkou Hg, Cd alebo Pb, to znamená, že obsahujú viac ako 0,0005 % ortuti (Hg), viac, ako 0,002 % kadmia (Cd) alebo viac, ako 0,004 % olova.

JAMARA e.K.

Am Lauerbühl 5 - DE-88317 Aichstetten

Tel. +49 (0) 75 65/94 12-0 - Fax +49 (0) 75 65/94 12-23



DE - Entsorgungshinweise

Elektrogeräte dürfen nicht im Hausmüll entsorgt werden, sondern müssen getrennt entsorgt werden. Sie sind verpflichtet, die Batterien – wenn möglich – herauszunehmen und das Elektroaltgerät bei den kommunalen Sammelstellen abzugeben. Sollten sich personenbezogene Daten auf dem Elektroaltgerät befinden, müssen diese von Ihnen selbst entfernt werden.

GB - Disposal restrictions

Electrical appliances must not be disposed of in domestic waste and must be disposed of separately. You are obliged to take out the batteries, if possible, and to dispose of the electrical equipment at the communal collection points. Should personal data be stored on the electrical appliance you must remove them by yourself.

FR - Consignes de recyclage

Les appareils électriques ne doivent strictement pas être jetés dans les ordures ménagères, mais doivent être jetés séparément. Vous êtes tenues – dans la possibilité – de déposer vos piles et appareils électriques dans les centres communaux de collectes. Si des informations personnelles sont présents sur les appareils électriques, celles-ci doivent être retirés par vous-même avant tout élimination du produit.

IT - Istruzioni per lo smaltimento

Apparecchi elettrici non devono essere smaltiti nei rifiuti domestici, ma devono essere smaltiti separatamente. Siete obbligati di rimuovere le batterie e portare l'apparecchio elettrico vecchi ai punti di raccolta comunali. Qualora ci sono dati personali sul apparecchio elettrico, devono essere rimossi da voi stessi.

ES - Notas sobre el reciclado

Aparatos eléctricos no pueden desecharse en la basura doméstica, pero se deben desechar de forma separada. Usted está obligado, a quitar las baterías y llevar los aparatos eléctricos viejos en los puntos de recogida comunales. En caso de que hay datos personales en el aparato eléctrico se deben remover de usted mismo.

CZ - Informace týkající se likvidace

Elektrická zařízení se nesmí vyhazovat spolu s komunálním odpadem, ale musí být likvidována zvlášť. Uživatel je povinen – pokud je to možné – odstranit baterii a odevzdat elektrické zařízení do sběru odpadů. Pokud se na zařízení nacházejí osobní údaje, ty je nutné odstranit samostatně.

PL - Informacje dotyczące utylizacji

Urządzeń elektrycznych nie wolno wyrzucać ze śmieciami z gospodarstw domowych, lecz należy usuwać je oddzielnie. Użytkownik jest zobowiązany – jeżeli jest to możliwe – do wyciągnięcia baterii oraz do oddania urządzenia elektrycznego w komunalnym punkcie zbiórki odpadów. Jeżeli na urządzeniu znajdują się dane osobowe, wtedy należy usunąć je samodzielnie.

NL - Informatie over de afvalverwerking

Elektrische apparatuur mag niet met het gewone huisvuil weggegooid worden, maar moet apart worden verwijderd. De eindgebruiker is verplicht – indien mogelijk – om de accu te verwijderen en elektrische apparatuur naar stedelijk afvalinzameling te leveren. Staan op het apparaat de persoonlijke gegevens dan moeten ze zelfstandig worden verwijderd.

SK - Informácie týkajúce sa likvidácie

Elektrické zariadenia sa nesmú vyhazovať spolu s komunálnym odpadom, ale musia byť likvidované zvlášť. Užívateľ je povinný – ak je to možné – odstrániť batériu a odovzdať elektrické zariadenie do zberu odpadov. Ak sa na zariadení nachádzajú osobné údaje, tie je nutné odstrániť samostatne.

DE - Servicehändler | GB - Service centre | FR - Revendeur de service
IT - Centro assistenza | ES - Servicio asistencia | CZ - Servisní centrum
PL - Partner serwisowy | NL - Servicepartner | SK - Servisný partner

DE - Reitter Modellbau Versand, Patricia Reitter, Degerfeldstrasse 11, 72461 Albstadt
Tel. 07432 9802700, Fax 07432 2009594, info@modellbauversand.de,
www.modellbauversand.de

DE - Mooser T-Trade, Thomas Mooser, Bürgermeister-Koch-Str. 32a, DE-82178 Puchheim,
Tel +49 (0) 89 17929867, Fax +49 (0) 89 17929869, info@mooser-t-trade.de,
www.mooser-t-trade.de

EU - JAMARA e.K., Am Lauerbühl 5, DE-88317 Aichstetten, Tel +49 (0) 7565 9412-0,
Fax +49 (0) 7565 9412-23, info@jamara.com, www.jamara.com

CZ - PenTec s.r.o., Distributor Jamara for Czech Republic and Slovakia, Veleslavská 30/19,
CZ-162 00 Praha 6, Tel +420 235 364 664, Mobil +420 739 075 380, servis@topdrony.cz,
www.topdrony.cz

HR - Viva-net d.o.o., Distributor Jamara for Croatia, Ante Topic - Mimare 8,
HR-10000 Zagreb-Susedgrad, info@viva-net.hr, www.viva-net.hr

HU - Nettrade Kft., Distributor Jamara for Hungary, 1033 Budapest, Hévízi út 3/b,
Tel +36 30 664 3835, ugyfelszolgalat@kreativjatek.hu

info@jamara.com • www.jamara.com
Service - Tel. +49 (0) 75 65/94 12-777
service@jamara.com